

Medisch Recept Afleverbericht

EDIFACT-implementatiehandleiding

Betere zorg
door betere informatie

Nictiz 

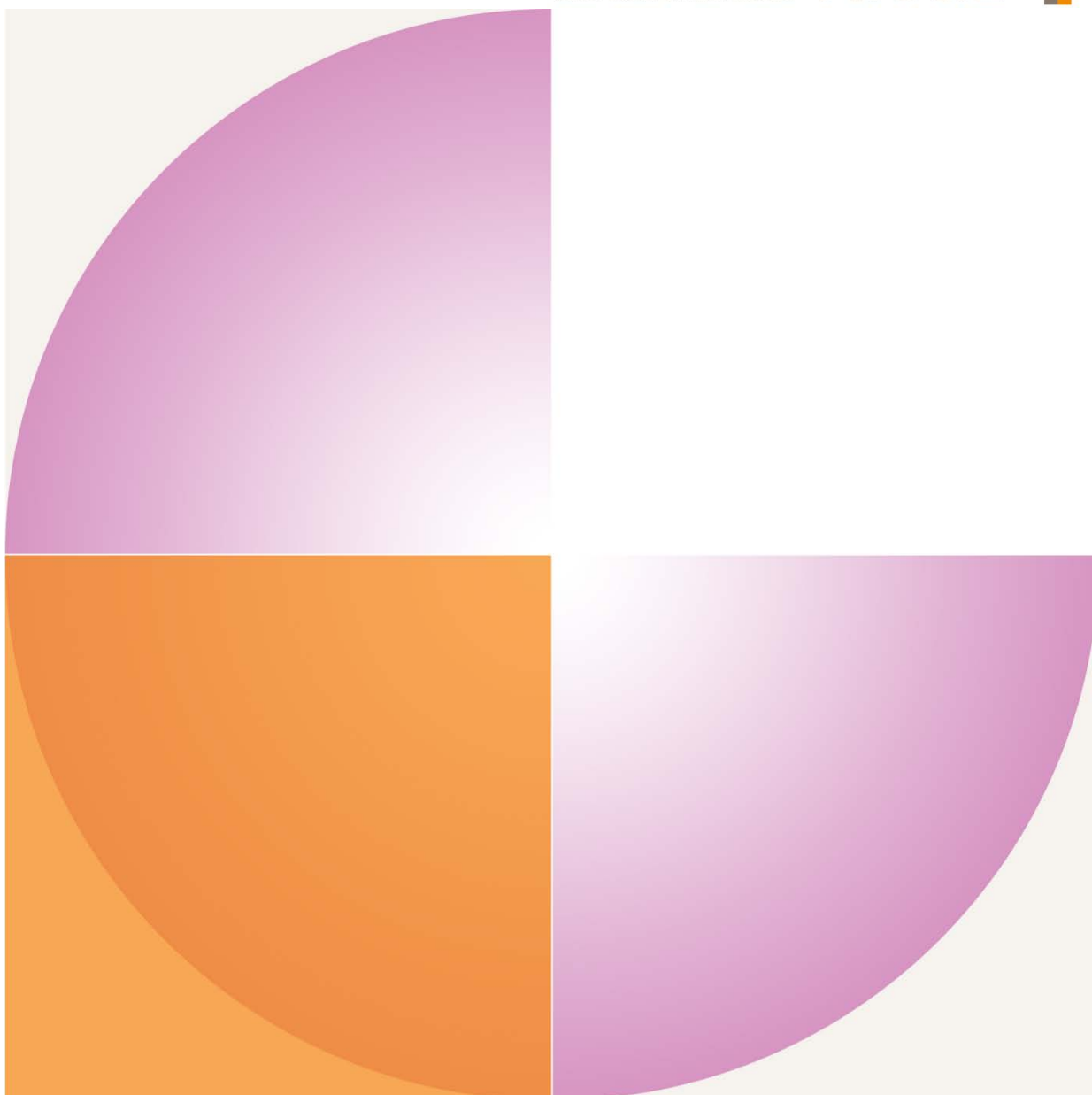

Datum : December 2013
Versie : 3
Release : 2H.BSN
Status : Definitieve Nationale Standaard (status 2)
Berichttype : MEDREC
Edifact directory : 93.A

Nictiz is het landelijke expertisecentrum dat ontwikkeling van ICT in de zorg faciliteert. Met en voor de zorgsector voorziet Nictiz in mogelijkheden en randvoorwaarden voor elektronische informatie-uitwisseling voor en rondom de patiënt. Wij doen dit ter bevordering van de kwaliteit en doelmatigheid in de gezondheidszorg.

Nictiz

Postbus 19121
2500 CC Den Haag
Oude Middenweg 55
2491 AC Den Haag

T 070 - 317 34 50
servicedesk@infoEPD.nl
www.nictiz.nl

Inhoudsopgave

1	Algemeen	4
1.1	Korte beschrijving bericht	4
1.2	Toepassingsgebied	4
1.3	Historie en ontwikkeling van het bericht	4
1.4	Aanpassingen in versie 3.2G	5
1.5	Aanpassingen in versie 3.2H	6
1.6	Beschikbaarstelling, wijzigingsvoorstellen, contactpersoon	8
1.7	Referenties EDIFACT-directories en -richtlijnen	9
1.8	Begrippen, definities en afkortingen	9
1.9	Leeswijzer	9
1.10	Documentbeheer	10
1.11	Revisiehistorie	10
2	Functionele beschrijving bericht	12
2.1	Samenwerking	12
2.2	Communicatiepatroon	13
2.3	Communicatieprocedure	14
2.3.1	Verzenden van het bericht	14
2.3.2	Transporteren van het bericht	15
2.3.3	Ontvangen van het bericht	15
2.3.4	Rapportageprocedure	16
2.4	Beschrijving bericht	17
2.4.1	Doel	17
2.4.2	Structuur van het bericht in gegevensgroepen (structuurmodel)	17
2.4.3	Gedetailleerde functionele beschrijving (gegevenselementen)	22
2.4.4	Te gebruiken Classificatie- en Codestelsels.	30
3	Technische beschrijving bericht	31
3.1	Relatie tussen functionele- en technische beschrijving	31
3.2	Overzicht van de gebruikte codelijsten en qualificiers	34

1 Algemeen

1.1 Korte beschrijving bericht

Het medisch recept afleverbericht wordt gebruikt door apotheken om de huisartsen en specialisten op de hoogte te houden van welke daadwerkelijke medicatie en/of medische gebruiksartikelen aan de patiënt zijn verstrekt.

1.2 Toepassingsgebied

Het toepassingsgebied van dit bericht is de Nederlandse gezondheidszorg, met name de communicatie tussen openbare apotheken enerzijds en huisartsen / specialisten anderzijds.

1.3 Historie en ontwikkeling van het bericht

Het EDI zorginhoudelijke **receptbericht** is oorspronkelijk ontwikkeld binnen het 3i-project in 1989. 3i staat voor Inter Institutionele Informatie-uitwisseling in de gezondheidszorg. Het 3i-project richtte zich met name op de elektronische communicatie tussen de eerste- en de tweedelijns gezondheidszorg.

Het receptbericht is ontwikkeld om receptgegevens op een elektronische wijze te verzenden naar de apotheek door de voorschrijvende arts (huisarts/specialist).

Het receptbericht is vervolgens aan de voormalige Stichting ITN aangeboden ter standaardisatie. Tijdens het standaardisatieproces heeft het receptbericht een aantal wijzigingen ondergaan. Deze zijn vastgelegd in de volgende versies:

- voorlopige 3i-standaarden (versie 1.3, juli 1989) - in het veld bekend als versie 1.0;
- nationale ontwerpstandaard versie 2.2 (januari 1991);
- nationale ontwerpstandaard versie 2.3 (maart 1992);
- nationale ontwerpstandaard versie 2.4 (april 1992);
- nationale ontwerpstandaard versie 3.1 (maart 1993);
- Nationale Standaard versie 3.1 (juli 1993).

Versie 2.2 was de eerste aanzet tot een berichtspecificatie volgens de standaard EDIFACT-directory versie 91.1. In versie 2.3 (met versie 2.4 als tussentijdse aanpassing) zijn overige commentaren uit het veld verwerkt.

Tijdens het standaardisatieproces is het besluit genomen om het receptbericht ook geschikt te maken voor *rapportage* (afleverbericht). Dit betekent dat hetzelfde bericht gebruikt kan worden door de apotheker om gegevens over de daadwerkelijke verstrekking van medicijnen terug te sturen naar de huisarts.

In juli 1993 is de versie 3.1 geautoriseerd als de Nationale Standaard.

Vervolgens is in 1996 een aantal **voorstellen** cq. opmerkingen gemaakt door softwareleveranciers met betrekking tot de **implementatieafspraken** van het Receptbericht versie 3.1.

In aansluiting daarop is in de periode oktober – november 1997 is de praktijkevaluatie voor het Receptbericht versie 3.1 uitgevoerd in het kader van de CSIZ-

standaardisatieprocedure voor het toekennen van de status Definitieve Nationale Standaard (status 2) aan het Receptbericht.

De resultaten van de praktijkevaluatie en voorstellen van de softwareleveranciers zijn vervolgens beoordeeld en hebben geresulteerd in een aantal **wijzigingsvoorstellen**:

- behoefte aan een betere **uitwerking** van zowel de **functionele**- als de **technische** beschrijving van het bericht conform het Referentie Model Zorginhoudelijke berichten;
- behoefte om het receptbericht te splitsen in **twee functionele berichten**:
 - het **medisch recept aanvraagbericht**, waarin het verzoek van de arts aan de apotheek wordt vermeld om medicijnen te verstrekken aan de patiënt;
 - het **medisch recept afleverbericht**, waarin een bevestiging wordt vermeld van de daadwerkelijke verstrekking van medicijnen aan de betreffende patiënt.
- behoefte aan een wijziging in de **technische structuur**, veroorzaakt door o.a.:
 - de behoefte om een **regelnummer** toe te kennen per medicatievoorschrift binnen het receptbericht;
 - de toevoeging van **trigger-segmenten**;
 - de behoefte om over te gaan naar EDIFACT-directory D.93A, die gebruikt wordt in de zorginhoudelijke berichten welke ontwikkeld zijn na 1995;
 - de vervanging van een aantal **niet-officiële** Nederlandse segmenten door de bestaande gestandaardiseerde EDIFACT segmenten (conform D.93A);
 - de vervanging van segmenten, elementen, codelijsten, codes en qualifiers, ten gevolge van de overgang naar directory D.93A.
- behoefte aan een **eenduidige wijze** waarop het medicatievoorschrift kan worden gecodeerd, bijv. volgens de tabel 25 van WCIA-HIS tabellenklapper;
- behoefte aan een aantal **nieuwe gegevens / elementen** in het bericht, dat eveneens tot aanpassingen leidt in zowel de functionele- als de technische berichtbeschrijving, zoals:
 - indicatiecode;
 - AGB-code voor zorgverzekeraar;
 - het bezorgadres;
 - etc.

Vervolgens is besloten om:

- de functionele berichtbeschrijving bij te stellen en aan te passen;
- de technische berichtbeschrijving bij te stellen en aan te passen, uitgegaan van segmenten en data-elementen uit de EDIFACT Directory **93.A**.

De nieuwe versie van dit receptbericht is **versie 3.2** geworden.

Omdat alle wijzigingen betrekking hebben op de G-standaard, is het versienummer 3.2G geworden. Er is dus geen sprake van versies 3.2A t/m 3.2F.

Op 27 januari 2003 is door Stichting OZIS in samenwerking met de LHV (A. Esch, Th. Griep), NHG, KNMP (F. Elferink), NICTIZ (G van der Hoorn) gekomen tot een definitief voorstel, dat de versie 3.2H kreeg.

Tenslotte is op basis van de Wbsn-z door Stichting OZIS in maart 2007 een voorstel relevante implementatierichtlijnen goedgekeurd, waarmee de versie 3.2H.BSN is geworden.

1.4 Aanpassingen in versie 3.2G

In de berichten versie 3.2 werd verwezen naar WCIA tabel 25, versie 2 van maart 1998. In 2000 is deze tabel, die onderdeel uitmaakt van het WCIA-HIS-referentiemodel van het Nederlands Huisartsengenootschap, herzien, zowel qua inhoud als qua presentatie. Om

de nieuwe versie 3 van de tabel te kunnen toepassen in de receptberichten, is een (kleine) wijziging op de geautoriseerde berichten noodzakelijk.

In versie 2 van WCIA tabel 25 van maart 1998 is het gebruiksvorschrift in de volgende 5 rubrieken ingedeeld:

XXXXXttYYYYYaa bbbbb

XXXXX: component 'frequentie', maximaal 5 posities
tt: component 'tijdseenheid', maximaal 2 posities (alfa)
YYYYY: component 'aantal eenheden', maximaal 5 posities
aa: component 'Eenheid Gebruiksadvies', maximaal 2 posities (alfa)
bbbbb: component 'aanvullende teksten', maximaal 5 posities (alfa) en maximaal 9x te herhalen.

Bij een medicatievoorschrift mogen maximaal 3 gebruiksvorschriften (codes uit de WCIA-tabel 25) voorkomen.

De nieuwe versie 3 van WCIA-tabel 25 die dit jaar wordt afgerond en uitgeleverd in de G-standaard, heeft een overeenkomstig aantal rubrieken, echter volgens dit schema:

XXXXXttttYYYYYaaaa bbbb

XXXXX: component 'frequentie', maximaal 5 posities
tttt: component 'tijdseenheid', 4 posities numeriek
YYYYY: component 'aantal eenheden', maximaal 5 posities
aaaa: component 'Eenheid Gebruiksadvies', 4 posities numeriek
bbbb: component 'aanvullende teksten', 4 posities numeriek en maximaal 9x te herhalen.

In versie 3 van de WCIA-tabel is afgesproken om in de elektronische communicatie uitsluitend gebruik te maken van de numerieke codes uit de tabellen. De mnemonische codes blijven in de tabel wel bestaan, maar zijn voor de gebruiker bestemd.

Bij een medicatievoorschrift mogen maximaal 3 gebruiksvorschriften (codes uit de WCIA-tabel 25) voorkomen.

Deze veranderingen betekenen voor het bericht alleen dat de beschrijvingen van de betreffende velden in de daarop betrekking hebbende gegevensgroepen hierop aangepast worden.

Ook voor de technische EDIFACT drager is het alleen een wijziging van de elementbeschrijvingen.

Om echter duidelijk in het bericht aan te geven dat het de nieuwe tabel betreft moet in het veld voor soort codelijst de code "WCIA25G" vermeld worden: de code voor de nieuwe codetabel volgens G-standaard.

1.5 Aanpassingen in versie 3.2H

- Kopierecht en paragraaf 1.6 Beschikbaarstelling, wijzigingsvoorstellen, contactpersoon gewijzigd naar OZIS;
- Paragraaf 2.3.4 Rapportageprocedure laatste bullet;
- Codelijsten bijgewerkt in paragraaf 3.2 Overzicht van de gebruikte codelijsten en qualifiers. Vervallen codes doorgehaald. Nieuwe codes toegevoegd. Geen codes verwijderd;
- Aanpassingen t.o.v. REC32G in UNH-segment:
 - EDIFACT versie;
 - T.b.v. versie advertisement wordt in het UNH veld 0068 van alle (oudere MEDREC) EDIFACT versies de identificatie "MEDREC_3_2_OZ_REC32H" gezet.
- Aanpassingen t.o.v. REC32G in het BGM-segment:

- In veld 1000 wordt nu de code van het systeem opgenomen die dit bericht heeft aangemaakt;
- NB: In het originele voorstel voor MEDREC 3.2H waren de velden 1004, 1225, en 4343 op 'niet gebruiken' gezet. De enige wijziging betrof echter feitelijk veld 1000. De directe implicatie zou zijn dat het hierna volgende RFF segment niet meer zou kunnen verwijzen naar veld 1225. In het voorstel was echter geen aangepaste versie van het RFF-segment opgenomen.

Om deze technische fout in deze uitgave van MEDREC 3.2H te verhelpen is de tekst overgenomen en de lay-out van het segment niet. De genoemde velden 1004, 1225 en 4343 zijn exact zoals in MEDREC 3.2(G) gelaten.

- Aanpassingen in segmentgroep SG1 t.o.v. REC32G:
 - De invulling van het NAD-segment is een combinatie van de NAD REC31 definitie en de MDWA 1.0 AMH, S01 → NAD definitie;
- Aanpassingen in segmentgroep SG3 t.o.v. REC32G:
 - Het RFF-segment is nieuw in deze groep t.b.v. de referentie naar de huisarts van de patiënt;
 - In het PNA-segment kan nu ook het burgerservicenummer voor de patiënt worden geplaatst. Dit stond niet in het voorstel uit 2003, maar is in 2007 als onderdeel van een richtlijn voor alle EDIFACT-berichten door Stichting OZIS gespecificeerd.
- Aanpassingen in segmentgroep SG4 t.o.v. REC32G:
 - De invulling van het CIN-segment in deze groep is in overeenstemming met MDWA 1.0 AMH, S04 → CIN, met het extra label "MAR" voor veld 6810. Hierdoor zijn leverfunctie en nierfunctie niet meer door te geven;
 - Segment CIN van conditioneel 9 naar conditioneel 99.
- Aanpassingen in segmentgroep SG5 t.o.v. REC32G:
 - Volgorde van de segmenten in deze groep is aangepast (zie segment tabel). Groep 6 en groep 7 komen nu achteraan groep 5;
 - Segment RFF toegevoegd t.b.v. de voorschrijver;
 - Segment CIN is nieuw in deze groep, dit segment is toegevoegd om het mogelijk te maken, "RRO" op het niveau van receptregel te specificeren;
 - QTY-segment is nu conditioneel 2 geworden zodat het nu mogelijk is om het aantal iteraties van de receptregel binnen deze groep te definiëren;
 - DTM-segment is nu conditioneel 3 geworden (start, eind en stop datum);
 - In segment FTX kan nu het chronische gebruik worden gespecificeerd;
 - In het LIN segment kan nu een lokale referentie worden opgenomen van het voorschrijvende systeem, "STP" label toegevoegd aan veld 1229;
 - De invulling van het QTY segment is in overeenstemming met MDWA 1.0 AMH S06->QTY.
- Aanpassingen in segmentgroep SG6 t.o.v. REC32G:
 - Deze groep wordt nu alleen gebruikt voor de specificatie van magistrale componenten;
 - De groep kan nu conditioneel 99 maal voorkomen i.p.v. 9 maal;
 - Aan deze groep is het segment CLI toegevoegd om de afzonderlijke magistrale componenten te specificeren;
 - FTX segment is nu conditioneel 1 geworden, bij afwezigheid van een CLI segment in deze groep kan het component in dit segment worden beschreven;
 - NB: In het originele voorstel voor MEDREC 3.2H stond een inconsistentie m.b.t. dit segment. In de boomstructuur was de cardinaliteit gezet op 9 en bij de implementatie voor het segment stond deze op 6. Hier is uitgegaan van 9.
- Aanpassingen in groep S07 t.o.v. REC32G:
 - Het segment FTX is nieuw in deze groep.
- Aanpassingen in groep S08 t.o.v. REC32G:
 - De groep is nu conditioneel.

1.6 Beschikbaarstelling, wijzigingsvoorstellen, contactpersoon

Het Medisch Recept Afleverbericht en de aanpassingen daarop ten behoeve van toepassing van de nieuwe WCIA-tabel 25 volgens G-standaard worden beschikbaar gesteld door het bureau CSIZ. Versie 3.2H van het Medisch Recept Afleverbericht wordt beschikbaar gesteld door Nictiz. Publicatie van de gegevens wordt gedaan op www.nictiz.nl.

Wijzigingsvoorstellen op dit bericht kunnen worden doorgegeven aan Nictiz.

Algemene informatie

Nictiz

E-mail: info@nictiz.nl

Website: www.nictiz.nl

1.7 Referenties EDIFACT-directories en -richtlijnen

Conform de recente afspraken in het kader van standaardisatie van de documentatie van EDIFACT-berichten wordt de technische afbeelding (technische EDIFACT-bericht) afgeleid van de functionele beschrijving.

In eerste instantie wordt de technische invulling gerealiseerd, gebruik makend van de 93.A Directory en een aantal segmenten, composites en data-elementen, die door de voormalige Stichting ITN zijn toegevoegd en niet behoren tot de 93.A Directory (afgeleid van MD9-Europese segmenten, composites en segmenten versie 3.2, dd. 16-06-1994). De gegevens zijn opgesteld met gebruikmaking van de volgende EDIFACT-directories en richtlijnen: De UNTDID, de United Nations Trade Data Interchange Directory.

De UNTDID omvat:

- EDIFACT-syntaxregels (ISO 9735) voor het structureren van gegevens in berichten;
- EDIFACT-richtlijnen voor invoering van syntaxregels;
- EDIFACT-richtlijnen voor berichtontwikkeling;
- EDIFACT-verzameling van berichten (EDMD - EDIFACT Message Directory);
- EDIFACT-verzameling van segmenten (EDSD - EDIFACT Segment Directory);
- EDIFACT-verzameling van samengestelde data-elementen (EDCD - EDIFACT Composite Data Element Directory);
- EDIFACT-verzameling van data-elementen (EDED - EDIFACT Data Element Directory, een subset van UNTDED/ISO 7372);
- EDIFACT-verzameling van coderingen (EDCL - EDIFACT Code List).

1.8 Begrippen, definities en afkortingen

3i	:	Inter Institutionele Informatie-uitwisseling Gezondheidszorg
BSN	:	Burgerservicenummer
EDI	:	Electronic Data Interchange
EDIFACT Transport	:	Electronic Data Interchange For Administration, Commerce and Transport
CSIZ Zorgsector	:	Coördinatiepunt Standaardisatie Informatievoorziening in de Zorgsector
ISO	:	International Standardisation Organisation
KNMP Pharmacie	:	Koninklijke Nederlandse Maatschappij te bevordering van de Pharmacie
LHV	:	Landelijke Huisartsen Vereniging
NHG	:	Nederlands Huisartsen Genootschap
NRV	:	Nationale Raad voor de Volksgezondheid
OZIS	:	Open Zorg Informatie Systeem
SBV-Z voor BSN	:	Sectorale Berichten Voorziening in de Zorg. Beheersorganisatie voor BSN
SIG Zorginformatie	:	Informatiecentrum voor de Gezondheidszorg
UNTDID	:	United Nations Trade Data Interchange Directory
WCC	:	Vaste Commissie voor Classificaties en Definities van de NRV

1.9 Leeswijzer

De functionele berichtbeschrijving is opgesteld om de gebruikers een overzicht te geven van de functionaliteit (inhoud) van het bericht, zoals dit in Nederland op dit moment geldig is, zodat de gebruikers het bericht kunnen blijven beoordelen op haar functionaliteit en - indien nodig – voorstellen voor wijzigingen kunnen indienen.

De technische berichtbeschrijving met daarbij de richtlijnen voor implementatie kunnen gebruikt worden door leveranciers van specialist-, ziekenhuis-, huisarts- en apotheekinformatiesystemen om deze berichten te kunnen implementeren, zodat de gebruikers van deze informatiesystemen in staat zijn elektronisch met elkaar te communiceren.

1.10 Documentbeheer

Auteurs	Technische Commissie
Versie	3.2H.BSN
Wijzigingsdatum	18/04/2008 17:45
Printdatum	18/12/2013
Bestandsnaam	Implementatiehandleiding OZIS-MEDREC 3.2H.BSN Aflever

1.11 Revisiehistorie

Versie	Datum	Organisatie	Omschrijving
1.3	Juli 1989	3i	voorlopige 3i-standaarden - in het veld bekend als versie 1.0
2.2	Januari 1991	CSIZ	nationale ontwerpstandaard
2.3	Maart 1992	CSIZ	nationale ontwerpstandaard
2.4	April 1992	CSIZ	nationale ontwerpstandaard
3.1	Maart 1993	CSIZ	nationale ontwerpstandaard
3.1	Juli 1993	CSIZ	nationale ontwerpstandaard
3.2	26-02-1999	CSIZ	Definitieve Nationale Standaard (status 2)
3.2G	September 2000	CSIZ	Definitieve Nationale Standaard (status 2). Aanpassing op WCIA Doseringstabel 25, versie 3.
3.2H	27 januari 2003	Stichting OZIS	Aanpassingen op 3.2G op voorstel van Stichting OZIS
3.2	Mei 2007	Stichting OZIS	Opnieuw gedigitaliseerd uit pdf, in opdracht van Stichting OZIS. De originele uitgave is zo goed mogelijk gevolgd en slechts kleine stijlwijzigingen zijn doorgevoerd.
3.2G	Juni 2007	Stichting OZIS	Het document voor 3.2G met slechts de verschillinformatie uit september 2000 is samengevoegd met de opnieuw gedigitaliseerde versie van 3.2 uit pdf, in opdracht van Stichting OZIS. De originele uitgave is zo goed mogelijk gevolgd en slechts kleine stijlwijzigingen zijn doorgevoerd. Het doel van weer bijeen brengen van de informatie is om implementerende partijen te faciliteren. Wijze van samenvoegen: - relevante informatie uit paragraaf 1.1 <i>Inleiding</i> van het origineel is verwerkt in paragraaf 1.3 <i>Historie en ontwikkeling van het bericht</i> verwerkt;

			<ul style="list-style-type: none"> - Paragraaf 1.2 <i>De aanpassingen</i> is integraal in dit document overgenomen als paragraaf 1.4 <i>Aanpassingen in deze versie</i>; - Paragraaf 1.3 <i>Beschikbaarstelling, wijzigingsvoorstellen, contactpersoon</i> is overgenomen in paragraaf 1.5 met dezelfde naam; - Alle genoemde wijzigingen in paragraaf 2.2 <i>In Medisch Recept Afleverbericht</i> zijn doorgevoerd. <p>Daarnaast is de tekst onder groep 7 (Gevevensgroep dosering) bij de <i>Segment Layout</i> van dit document, aangepast op de tekst en lay-out die ook genoemd wordt voor het DSG segment, van het origineel.</p>
3.2H.B SN	Maart 2008	Stichting OZIS	<p>Het document voor 3.2H met slechts de verschillinformatie t.o.v. 3.2G uit januari 2003 is samengevoegd met de opnieuw gedigitaliseerde versie van 3.2/3.2G uit pdf, in opdracht van Stichting OZIS. De originele uitgave is zo goed mogelijk gevolgd en slechts kleine stijlwijzigingen zijn doorgevoerd. Het doel van weer bijeen brengen van de informatie is om implementerende partijen te faciliteren.</p> <p>Conform de Wet gebruik burgerservicenummer in de Zorg is tevens de implementatie van het burgerservicenummer meegenomen.</p> <p>Wijze van samenvoegen: Er was geen één op één overname mogelijk van het voorstel voor 3.2H en MEDREC 3.2G, omdat de verschillen te groot waren en er destijds enkele technische problemen in het voorstel zaten.</p> <p>Tenslotte beschreef het voorstel een berichtdrager en een aantal segmenten. Het MEDREC 3.2(G) document echter heeft delen van dezelfde informatie op verschillende wijzen beschreven.</p> <ul style="list-style-type: none"> - Alle verschillen staan bij elkaar in paragraaf 1.5
3.2H.B SN	December 2013	Nictiz	<p>Wijzigen beheerder en toevoegen verzekeringen zoals die nu zijn geïmplementeerd in de praktijk</p>

2 Functionele beschrijving bericht

2.1 Samenwerking

Het Medisch Recept Afleverbericht wordt toegepast in de samenwerkingschakel "huisarts/specialist - openbare apotheek" als een retourbericht van het medisch recept aanvraagbericht (verder te noemen: receptbericht).

Met het receptbericht kunnen voorschrijvende artsen op elektronische wijze recepten versturen naar apotheken. De huisarts/specialist schrijft op een recept één of meerdere verstrekkingen voor, bijvoorbeeld medicijnen en/of verbandmiddelen, en maakt een elektronisch receptbericht aan dat naar de apotheek wordt verstuurd. De patiënt kan zich (enige tijd) daarna bij de apotheek vervoegen om deze verstrekkingen af te halen.

Momenteel stelt de wetgeving dusdanige eisen aan vorm en inhoud van het medisch recept, dat het elektronische bericht het papieren bericht niet kan vervangen. Aanpassing van de wetgeving wordt niet op korte termijn verwacht, dus zal hiermee bij de aanvraagprocedure rekening moeten worden gehouden.

De Wet Uitoefening Geneeskunst (WUG) en diverse uitvoeringsbesluiten bij de Wet op de Geneesmiddelenvoorziening stellen strikte eisen aan het voorschrijven van een recept. Art. 8 WUG vereist naast naam, datum en woonplaats van de arts, naam of letters/cijfers van de patiënt en de wijze van gebruik van het middel, een paraaf of ondertekening van de arts op het recept.

Het "Besluit aflevering Opiumwetmiddelen op recept" stelt ook zeer strikte eisen, ondermeer aan de ondertekening door de aanvrager.

Een en ander betekent dat op grond van de huidige wettelijke bepalingen naast een elektronische versie van een recept ook altijd het origineel getekende of geparafeerde recept aanwezig moet zijn.

De apotheek kan ook, indien dit afgesproken is, in het kader van haar dienstverlening aan de huisarts/specialist terug rapporteren over de verstrekte middelen. Deze geschiedt via het Medisch Recept Afleverbericht.

De samenwerking gaat dus als volgt:

- de huisarts/specialist verstuurt een recept (opdracht voor verstrekking van één of meerdere medicijnen of medische gebruiksartikelen) naar de openbare apotheek;
- de apotheker heeft naast de huisarts een eigen verantwoordelijkheid voor het controleren van de juistheid/volledigheid van de verstrekte opdracht, en overlegt zonedig met de voorschrijvend arts;
- de apotheker verstrekt de voorgeschreven medicijnen en/of gebruiksartikelen aan de patiënt of diens vertegenwoordiger en rapporteert indien gewenst over de aflevering aan de huisarts.

Per samenwerkingschakel dient men vooraf duidelijke afspraken te maken over de wijze waarop de dienstverlening concreet ingevuld is. De wijze van communicatie is hiervan weer een afgeleide.

De afspraken betreffen o.a.:

- de wijze van aanvragen medicatie;
- is een papieren kopie van het recept gewenst?
- haalt de apotheek de papieren recepten op of worden deze aan de patiënt meegegeven?
- procedure bij aanmaken en verstrekken medicatie (bijv. of de apotheek kan beslissen over merk toegekende medicatie)?
- procedure voor rapportage van de verstrekte medicatie door de apotheek aan de huisarts;
- hoe lang moet een bericht bewaard blijven (wettelijke termijn is 6 jaar)?
- welke voorzorgsmaatregelen moeten er genomen worden ter bescherming van de privacy van een patiënt?

2.2 Communicatiepatroon

Het communicatiepatroon tussen de huisarts/specialist en de apotheker omvat:

- het (elektronisch) geven van een opdracht voor verstrekking van medicijnen en/of medische gebruiksartikelen;
- *het (elektronisch) bevestigen van de ontvangst van de opdracht¹*;
- het (elektronisch) rapporteren over de aflevering van de voorgeschreven artikelen.

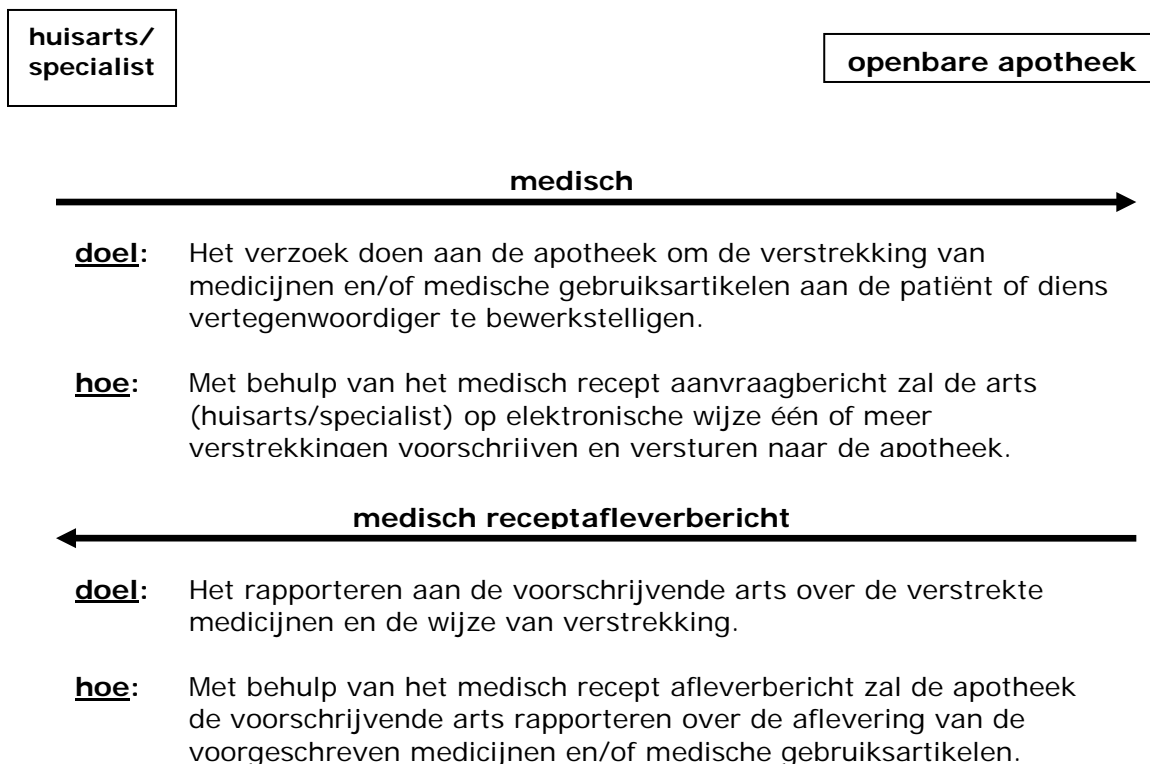

In dit document wordt het Medisch Recept Afleverbericht (versie 3.2H.BSN) beschreven.

¹ Er wordt onderscheid gemaakt tussen een *bevestiging* waarin de apotheek slechts aangeeft dat het recept correct/ niet correct ontvangen is en een *rapport* waarin de apotheker een rapportage geeft van de verstrekte medicijnen en van de wijze van verstrekking.

2.3 Communicatieprocedure

De invulling van een communicatiepatroon is situationeel bepaald. De partijen waartussen berichtenverkeer plaatsvindt, dienen vooraf een communicatieprocedure af te spreken. Daarbij zullen duidelijke afspraken worden gemaakt over de:

- verzendprocedure;
- transportprocedure;
- ontvangst- en verwerkingsprocedure;
- rapportageprocedure.

Deze afspraken hebben tot doel ervoor te zorgen dat berichten tijdig en correct aankomen bij de ontvangende partij. Het kunnen uitvoeren van controles op het bericht dient mogelijk te zijn en als derde punt is er het maken van afspraken over het sturen van een ontvangstbevestiging en het rapporteren van de verstrekte medicijnen. Bij de formulering van de afspraken kan men uitgaan van de hieronder vermelde aandachtspunten.

2.3.1 Verzenden van het bericht

Met behulp van het informatiesysteem van de huisarts of specialist, worden medicijnen of medische gebruiksartikelen die aan de patiënt zijn voorgeschreven, verwerkt tot elektronisch receptbericht. Naast het versturen van een elektronisch receptbericht zal in de meeste gevallen ook gelijktijdig een afdruk worden gemaakt van het recept, om aan de hiervoor geldende wettelijke voorwaarden te voldoen. Met behulp van speciale inpak- en verzend software, wordt het bericht via een elektronisch netwerk verzonden naar de apotheek.

Over de wijze van verzenden kunnen de volgende afspraken worden gemaakt:

- elk bericht wordt afzonderlijk verstuurd direct nadat het medisch recept tot stand is gekomen;
- berichten worden eerst verzameld en aan het eind van een bepaalde periode (bijv. spreekuur) pas verstuurd.

De verzender is verantwoordelijk voor het op de juiste wijze verzenden van berichten. De controle daarop kan met de hand of automatisch gebeuren. In ieder geval moet binnen zijn informatiesysteem van elk bericht de juiste status bekend zijn, zoals:

- zendklaar: ja/nee (door melding van eigen informatiesysteem)
- verzonden: ja/nee/fout (door melding van de communicatie interface/vertaler)
- aangekomen bij ontvanger ja/nee/fout (door middel van een ontvangstbevestiging door het communicatiesysteem van de telematicadienst)
- geaccepteerd door ontvanger ja/nee/fout (bevestigingsbericht van de ontvanger)

De status dient van elk bericht in een journaal (logbestand) vastgelegd te worden. Bij problemen achteraf kan aan de hand van het journaal nagegaan worden waar en wat er mis is gegaan. Indien deze controle met behulp van een journaal niet wordt geleverd door de telematicadienst, zal men een eigen "back-up" procedure moeten inrichten waarin de originele berichten gedurende een overeengekomen tijd worden bewaard.

2.3.2 Transporteren van het bericht

Het transporteren van het bericht houdt in het transport vanaf het informatiesysteem van de zendende partij, via een (tele)communicatiesysteem naar het informatiesysteem van de ontvangende partij. Dit zal in sommige gevallen via een elektronisch postbussysteem plaatsvinden, welk wordt beheerd door een telematicadienst.

De wijze van transport dient overeengekomen te worden door de beide partijen. Daarbij is men afhankelijk van de faciliteiten die de gezamenlijk te kiezen telematicadienst levert.

In het kort komen deze hier op neer:

- het betrouwbaar en juist transporteren van berichten;
- de mogelijke controles hierop;
- de mogelijkheden van het herstellen van fouten;
- de wijze waarop de verantwoordelijkheden goed kunnen worden afgebakend.

2.3.3 Ontvangen van het bericht

Het informatiesysteem van de ontvangende partij zal op de vooraf afgesproken tijdstippen de ingekomen berichten ontvangen en verder verwerken. Daarbij kan sprake zijn van een directe koppeling tussen het informatiesysteem van zender en ontvanger door middel van een modemverbinding via een vaste- of huurlijn, of een indirecte koppeling door middel van een elektronisch postbussysteem.

Bij de ontvanger zal een controle moeten plaatsvinden of de aangeboden berichten juist en volledig ontvangen zijn. Deze controles vinden plaats in de communicatie-interface programmatuur, dat de ontvangen EDIFACT-berichten vertaalt in de gegevensstructuur behorende bij het informatiesysteem van de ontvanger.

Indien het bericht fouten bevat of niet compleet is zal de communicatie interfaceprogrammatuur dit melden. Bij constatering van een fout zal dat feit, volgens afspraak, gemeld dienen te worden aan de verzender van het bericht. Deze zal vervolgens een nieuw bericht versturen naar de ontvanger.

Bij goede ontvangst en vertaling van de berichten worden ze voor verdere verwerking aangeboden aan het informatiesysteem van de ontvangende partij. Dit informatiesysteem zal een journaal moeten bijhouden van alle ontvangen en verwerkte berichten met als status indicatie goed/fout/verwerkt.

Omdat het medisch recept binnen de apotheek verwerkt moet worden op meerdere plaatsen, wordt hiervan een afdruk gemaakt. De eigen afdruk wordt exact hetzelfde verwerkt als een op papier binnengekomen recept. Zodra de patiënt of diens vertegenwoordiger zich bij de apotheek meldt, kan het meegebrachte recept worden gevoegd bij de zelfgemaakte afdruk, waardoor een aantal controles kunnen worden uitgevoerd:

- is de inhoud van de eigen afdruk gelijk aan de inhoud van het meegebrachte recept;
- is de persoon die een medicijn of gebruiksartikel komt afhalen inderdaad de patiënt of diens vertegenwoordiger (overhandigen papieren recept als 'legitimatie').

Op deze procedure zijn natuurlijk een aantal uitzonderingen mogelijk:

- er is sprake van aflevering van de middelen 'aan huis', waarbij op het moment van aflevering de hiervoor genoemde controles plaatsvinden;

- er is sprake geweest van telefonisch contact tussen arts en patiënt waardoor de patiënt niet over het door de arts afgedrukte en geparafeerde recept kan beschikken. In dit geval kunnen aparte afspraken worden gemaakt over het langs andere weg samenvoegen van de receptafdrukken.

2.3.4 Rapportageprocedure

De rapportage over ontvangst, verwerking en aflevering kan op verschillende manieren plaatsvinden:

- niet, dat wil zeggen er wordt aangenomen dat alle berichten juist en volledig aankomen bij de apotheek en slechts als er sprake is van verschillen tussen een eigen afdruk van de apotheek en het meegebrachte recept, wordt contact opgenomen met de arts;
- er wordt aan het verzendende systeem teruggemeld dat het receptbericht is ontvangen, met vermelding van de identificatie van het bericht en de datum/tijdsaanduiding;
- er wordt aan het verzendende systeem teruggemeld dat het receptbericht is ontvangen, met vermelding van de volledige aanvraag- en aflevergegevens zodat door de arts vastgesteld kan worden welke handelsproducten zijn afgeleverd aan de patiënt (vooral bij voorschrijven van generieke medicijnen kunnen afspraken worden gemaakt tussen apotheker en arts over toegestane vervangingen);
- er wordt aan het verzendende systeem teruggemeld dat het receptbericht is ontvangen, zonder vermelding van de aanvraaggegevens maar wel met de volledige aflevergegevens. Bij de implementatie van MEDREC 3.2H verdient deze optie de voorkeur.

In het tweede geval kan meestal gebruik worden gemaakt van relatief simpele mogelijkheden welke de netwerkleverancier ter beschikking stelt voor het melden van ontvangst van een bericht.

In het laatste geval zal per recept en per voorgeschreven item vastgesteld moeten worden of er sprake is van verschillen tussen voorgeschreven en afgeleverde items, waarin ook begrepen het niet afleveren van voorgeschreven items. Hiervoor is het Medisch Recept Afleverbericht gebruikt.

2.4 Beschrijving bericht

2.4.1 Doel

Doel van het Medisch Recept Afleverbericht is het op elektronische wijze versturen van de rapportage terug naar de voorschrijvende huisarts/specialist door de apotheker over de werkelijke te verstrekken medicijnen.

2.4.2 Structuur van het bericht in gegevensgroepen (structuurmodel)

In het Medisch Recept Afleverbericht worden functioneel de volgende gegevensgroepen onderscheiden:

- 1 Gegegevensgroep Algemene berichtgegevens (1 maal per bericht)
- 2 Gegegevensgroep Communicerende partijen (1 maal per bericht)
 - 2.1 Gegegevens verzender (1 maal per gegevensgroep)
 - 2.2 Gegegevens ontvanger (1 maal per gegevensgroep)
 - 2.3 Gegegevens contactpersoon (maximaal 7 maal)
- 3 Gegegevensgroep Recept Aflevering (meerdere malen per bericht)
 - 3.1 Algemene receptgegevens (1 maal per gegevensgroep)
 - 3.2 Administratieve patiëntgegevens (1 maal per gegevensgroep)
 - 3.3 Medisch inhoudelijke patiëntkenmerken (1 maal per gegevensgroep)
 - 3.4 Afgeleverde medicatie gegevens (meerdere malen per gegevensgroep)

Hiernavolgende worden deze gegevensgroepen nader uitgewerkt en toegelicht.

Uitwerking gegevensgroepen

1. **Gegegevensgroepen Algemene berichtgegevens** (1 maal per bericht)

Onder Gegegevensgroepen Algemene berichtgegevens worden gegevens verstaan die het bericht identificeren en betrekking hebben op het gehele bericht d.w.z.:

- bericht referentienummer;
- bericht type, naam en versienummer;
- identificatie bericht;
- functie bericht (origineel, kopie, aanvulling, annulering, wijziging);
- datum en tijd van aanmaken van het bericht;
- identificatie eerder bericht;
- ontvangstbevestiging (geen / nodig).

2. **Gegegevensgroep Communicerende partijen** (1 maal per bericht)

De Gegegevensgroep Communicerende partijen omvat de administratieve gegevens van:

- de apotheek als verzender;
- de huisarts /specialist als ontvanger;
- contactpersoon.

2.1 Gegevens verzender (1 maal per gegevensgroep)

Onder gegevens van de verzender (apotheek) worden de administratieve gegevens verstaan als:

- functie partij;
- identificatie partij:
 - identificatiecode partij (apotheek);
 - naamgegevens (indien organisatie):
 - naam organisatie.
 - naamgegevens (indien persoon):
 - achternaam (significant deel);
 - voorletter(s);
 - voorvoegsel(s);
 - eerste voornaam.
 - adresgegevens:
 - straatnaam;
 - huisnummer, evt. huisnummertoevoeging en evt. locatieomschrijving (voor overige aanduidingen);
 - postcode;
 - woonplaatsnaam.
- communicatiegegevens als:
 - telefoon-/ faxnummer(s) / e-mail;
 - contactpersoon.

Voor identificatie van de partij kan gebruik gemaakt worden van identificatiecode(s) uit landelijke codelijsten, bijv. VEKTIS-codelijst voor medisch specialisten.

Voor naam en adresgegevens wordt gebruik gemaakt van de standaard formaten en veldlengtes van de NEN-1888 respectievelijk NEN-5825.

2.2 Gegevens ontvanger (1 maal per gegevensgroep)

Onder gegevens van de ontvanger (huisarts/ specialist) worden de administratieve gegevens verstaan als:

- identificatie partij:
 - identificatiecode partij (huisarts/ specialist);
 - naamgegevens (indien organisatie):
 - naam organisatie.
 - naamgegevens (indien persoon):
 - achternaam (significant deel);
 - voorletter(s);
 - voorvoegsel(s);
 - eerste voornaam.
 - adresgegevens:
 - straatnaam;
 - huisnummer, evt. huisnummertoevoeging en evt. locatieomschrijving (voor overige aanduidingen);
 - postcode;
 - woonplaatsnaam.
- communicatiegegevens als:
 - contactpersoon.

Voor identificatie van de partij kan gebruik gemaakt worden van identificatiecode(s) uit landelijke codelijsten, bijv. VEKTIS-codelijst voor huisartsen.

Voor naam en adresgegevens wordt gebruik gemaakt van de standaard formaten en veldlengtes van de NEN-1888 respectievelijk NEN-5825.

2.3 Gegevens contactpersoon (maximaal 7 maal per groep)

Onder gegevens van de contactpersoon worden de administratieve gegevens verstaan als:

- identificatie partij:
 - identificatiecode partij;
 - naamgegevens (indien organisatie):
 - naam organisatie.
 - naamgegevens (indien persoon):
 - achternaam (significant deel);
 - voorletter(s);
 - voorvoegsel(s);
 - eerste voornaam.
- adresgegevens:
 - straatnaam;
 - huisnummer, evt. huisnummertoevoeging en evt. locatieomschrijving (voor overige aanduidingen);
 - postcode;
 - woonplaatsnaam.
- communicatiegegevens als:
 - contactpersoon.

Voor identificatie van de partij kan gebruik gemaakt worden van identificatiecode(s) uit landelijke codelijsten, bijv. VEKTIS-codelijst voor huisartsen

Voor naam en adresgegevens wordt gebruik gemaakt van de standaard formaten en veldlengtes van de NEN-1888 respectievelijk NEN-5825.

3. Gegevensgroep Recept Aflevering (meerdere malen per bericht)

3.1 Algemene receptgegevens (1 maal per gegevensgroep)

De gegevensgroep algemene receptgegevens wordt met name geïdentificeerd door het *referentienummer* van de *receptaanvraag* en het referentienummer van de *receptaflevering*.

Daarnaast kan men refereren aan een eerdere aflevering door middel van het referentienummer van eerdere receptaflevering.

Verder kan men nog aangeven van:

- de wijze van distributie geneesmiddel(en);
- afleveradres gegevens;
- authenticatie gegevens.

3.2 Administratieve patiëntgegevens (1 maal per gegevensgroep)

Onder administratieve patiëntgegevens worden de volgende gegevens verstaan:

- huisartsidentificatie patiënt;
- patiëntidentificatie(s);
- geboortedatum patiënt;
- geslacht patiënt;
- naamgegevens patiënt (achternaam + voorletter(s) + voorvoegsel(s) + eerste voornaam + achternaam echtgenoot + voorvoegsel(s) naam echtgenoot);
- adresgegevens patiënt (straatnaam, + huisnummer + evt. huisnummer toevoeging + locatieomschrijving + postcode + woonplaats);
- verzekeringsgegevens;
- burgerlijke staat.

3.3 Medisch inhoudelijke patiëntkenmerken (1 maal per gegevensgroep)

Onder medisch inhoudelijke patiëntkenmerken worden de volgende gegevens verstaan, zoals:

- contra-indicatie.

3.4 Afgeleverde medicatie gegevens (meerdere malen per gegevensgroep)

Gevegensgroep voorgeschreven- en afgeleverde medicatie kan vervolgens worden onderverdeeld in:

- receptregels uit de aanvraag:
 - gegevens over medicatie;
 - gegevens over aflevering en gebruiksvoorschrift.
- afgeleverde medicatie:
 - gegevens over afgeleverde medicatie;
 - gegevens over aflevering en gebruiksvoorschrift van de afgeleverde medicatie.

3.4.1 Gegevens over medicatie uit aanvraag

Deze gegevens identificeren het te verstrekken medicijn:

- aanduiding receptregel (volgnummer);
- indicatie (reden van voorschrijven);
- identificatie van de voorschrijver;
- specificatie van het voorgeschreven geneesmiddel (artikel):
 - identificatiecode(s) voor:
 - industrie geneesmiddel;
 - FNA-preparaat;
 - bestanddeel magistrale receptuur.
 - farmaceutische vorm;
 - aantal eenheden van werkzame stof in het geneesmiddel;
 - eenheid, waarin de sterkte van het geneesmiddel wordt afgedrukt.
- vrije teksten voor nadere specificatie van geneesmiddel of magistrale receptuur;
- aanduiding chronisch gebruik.

3.4.2. Gegevens over aflevering en gebruiksvoorschrift uit aanvraag

Deze gegevens geven informatie over de wijze waarop het voorgeschreven medicijn gebruikt moet worden.

- aflevergegevens:
 - hoeveelheid van het voorgeschreven geneesmiddel;
 - (basis) eenheid van het voorgeschreven geneesmiddel;
 - aantal toegestane herhalingen van het betreffende geneesmiddel.
- doseringsgegevens:
 - aantal keer per tijdseenheid;
 - tijdseenheid;
 - aantal doseereenheden per keer;
 - doseereenheid / farmaceutische vorm;
 - aanvullende informatie.
- startdatum van inname geneesmiddel;
- berekende einddatum inname geneesmiddel;
- stopdatum inname geneesmiddel.

3.4.3 Gegevens over afgeleverde medicatie

Deze gegevens identificeren het te verstrekken medicijn:

- aanduiding receptregel (volgnummer) uit de receptaanvraag;
- indicatie (reden van voorschrijven);
- identificatie van de voorschrijver;
- specificatie van het voorgeschreven geneesmiddel (artikel):
 - identificatiecode(s) voor:
 - industrie geneesmiddel;
 - FNA-preparaat;
 - bestanddeel magistrale receptuur.
 - farmaceutische vorm;
 - aantal eenheden van werkzame stof in het geneesmiddel;
 - eenheid, waarin sterkte van het geneesmiddel wordt afgedrukt;
- vrije teksten voor nadere specificatie van geneesmiddel of magistrale receptuur;
- aanduiding chronisch gebruik.

3.4.4 Gegevens over aflevering en gebruiksvoorschrift van de afgeleverde medicatie

Deze gegevens geven informatie over de wijze waarop het afgeleverde medicijn gebruikt moet worden.

- aflevergegevens:
 - hoeveelheid van het voorgeschreven geneesmiddel;
 - (basis) eenheid van het voorgeschreven geneesmiddel;
 - aantal toegestane herhalingen van het betreffende geneesmiddel.
- doseringsgegevens:
 - aantal keer per tijdseenheid;
 - tijdseenheid;
 - aantal doseereenheden per keer;
 - doseereenheid / farmaceutische vorm;
 - aanvullende informatie.
- startdatum van inname geneesmiddel;
- berekende einddatum inname geneesmiddel;
- stopdatum inname geneesmiddel.

2.4.3 Gedetailleerde functionele beschrijving (gegevenselementen)

Het is gewenst om zoveel mogelijk van de gegevens in (verkorte) gecodeerde vorm op te geven. Hiervoor dienen zoveel mogelijk landelijke codelijsten te worden genomen, maar indien deze niet beschikbaar zijn, of als men deze niet wenst te gebruiken kan men lokale codes toepassen. Bij het totaal ontbreken van codes kan men de gegevens als vrije tekst omschrijven. Men dient in de EDI-overeenkomst aan te geven welke manier men toepast.

Hiernavolgende worden alle voor het bericht benodigde gegevens per gegevensgroep nader gespecificeerd.

Per gegevenselement wordt de status opgegeven:

V	-	verplicht (mandatory)
O	-	optioneel (conditional)

Ook het type van het element wordt aangegeven:

T	-	tekststring
C	-	gecodeerde waarde (alfanumeriek)
N	-	numerieke getalswaarde
G	-	groep gegevens (nader gespecificeerd)
DTM	-	datum/tijd aanduiding
(n)	-	aantal malen dat een element kan voorkomen (alleen ingevuld bij meer dan 1)

	Elementnaam	V/ O	Type	Formaat	Opmerkingen
1.	GEGEVENSGROEP ALGEMENE BERICHTGEGEVENS				1 maal per bericht
	Bericht referentienummer	V	C	an..14	Elk bericht dat verzonden wordt dient voorzien te zijn van een unieke code ofwel referentienummer . In de regel wordt dit automatisch gegenereerd door de toepassing die het bericht samenstelt
	Type bericht	V	C	an..6	Hier wordt de naam van de EDIFACT-drager opgenomen, waarop dit bericht is gebaseerd. MEDREC : Receptbericht
	Berichtnaam	V	C	an..3	Een aanduiding van de naam van het bericht in code, die de exacte functie van het bericht weergeeft. DPM: Medisch Recept Afleverbericht
	Identificatie bericht	V	C	an..35	Een door de verzender toe te kennen unieke identificatie van het bericht, waaraan gerefereerd kan worden bij een aanvulling van het bericht.
	Functie bericht	V	C	an..3	Code aanduiding functie van bericht 1: annulering 2: aanvulling 4: wijziging 9: origineel bericht
	Datum/tijd aanmaken bericht	V	DTM	n12	De datum en tijd waarop het totale bericht is aangemaakt, in het formaat CCYYMMDDHHMM
	Identificatie eerder bericht	O	C	an..35	Hiermee kan worden gerefereerd aan een eerder verzonden bericht, waarop dit bericht een

Elementnaam	V/ O	Type	Formaat	Opmerkingen
				aanvulling of wijziging betreft.
Gewenste bevestiging	O	C	an..3	Hierin kan men de code aangeven of bij ontvangst van het bericht een bevestiging nodig is. AB: ontvangstbevestiging nodig NA: geen ontvangstbevestiging nodig

Elementnaam	V/ O	Type	Formaat	Opmerkingen
2. GEGEVENS GROEP COMMUNICERENDE PARTIJEN				1 maal per bericht
2.1 GEGEVENS VERZENDER				1 maal per groep
Functie partij	V	C	an..3	Hiermee wordt de functie van de partij aangegeven. MS: verzender
Identificatiecode	V	C	an..8	AGB-code van de verzender wordt als identificatie opgenomen. Als aanvulling op de code kunnen de NAW-gegevens opgenomen worden. Indien er geen code bestaat, zijn deze NAW-gegevens verplicht.
Naam organisatie	O	T	an..70	Formaat conform NEN-5825 indien organisatie: - naam organisatie (volledig) (an..70) indien persoon: - achternaam (significant deel) (a..25) - voorletter(s) (a..6) - voorvoegsel(s) (a..10) - titulatuur (a..3)
Adresgegevens	O	G	an..98	De adresgegevens (formaat conform NEN-5825) kunnen bestaan uit: - straatnaam (an..24) - huisnummer + huisnummertoevoeging (an..9) - locatieomschrijving (an..26) - postcode (an6) - woonplaatsnaam (an..24)
Tel.-/ faxnummer	O	G	an..28	Telefoon- of faxnummer(s) van de verzender (n..25) met code voor soort communicatie (an..3)
Contactpersoon	O	G	an..38	Aanduiding contactgegevens: - naam van contactpersoon (an..35) - met code voor soort contact (an..3)
2.2 GEGEVENS ONTVANGER				1 maal per groep
Functie partij	V	C	an..3	Hiermee wordt de functie van de partij aangegeven. MR: ontvanger
Identificatiecode	V	C	an..8	AGB-code van de verzender wordt als identificatie opgenomen. Als aanvulling op de code kunnen de NAW-gegevens opgenomen worden. Indien er geen code bestaat, zijn deze NAW-gegevens verplicht.
Naam organisatie	O	T	an..70	Formaat conform NEN-5825 indien organisatie: - naam organisatie (volledig) (an..70) indien persoon: - achternaam (significant deel) (a..25) - voorletter(s) (a..6) - voorvoegsel(s) (a..10) - titulatuur (a..3)

Elementnaam	V/ O	Type	Formaat	Opmerkingen
Adresgegevens	O	G	an..98	De adresgegevens (formaat conform NEN-5825) kunnen bestaan uit: <ul style="list-style-type: none"> - straatnaam (an..24) - huisnummer + huisnummertoevoeging (an..9) - locatieomschrijving (an..26) - postcode (an6) - woonplaatsnaam (an..24)
Tel.-/ faxnummer	O	G	an..28	Telefoon- of faxnummer(s) van de verzender (n..25) met code voor soort communicatie (an..3)
Contactpersoon	O	G	an..38	Aanduiding contactgegevens: <ul style="list-style-type: none"> - naam van contactpersoon (an..35) - met code voor soort contact (an..3)
2.3 GEGEVENS KOPIE-ONTVANGER				maximaal 7 maal per groep
Functie partij	V	C	an..3	Hiermee wordt de functie van de partij aangegeven. BV: contactpersoon
Identificatiecode	V	C	an..8	AGB-code van de verzender wordt als identificatie opgenomen. Als aanvulling op de code kunnen de NAW-gegevens opgenomen worden. Indien er geen code bestaat, zijn deze NAW-gegevens verplicht.
Naam organisatie	O	T	an..70	Formaat conform NEN-5825 indien organisatie: <ul style="list-style-type: none"> - naam organisatie (volledig) (an..70) indien persoon: <ul style="list-style-type: none"> - achternaam (significant deel) (a..25) - voorletter(s) (a..6) - voorvoegsel(s) (a..10) - titulatuur (a..3)
Adresgegevens	O	G	an..98	De adresgegevens (formaat conform NEN-5825) kunnen bestaan uit: <ul style="list-style-type: none"> - straatnaam (an..24) - huisnummer + huisnummertoevoeging (an..9) - locatieomschrijving (an..26) - postcode (an6) - woonplaatsnaam (an..24)
Tel.-/ faxnummer	O	G	an..28	Telefoon- of faxnummer(s) van de verzender (n..25) met code voor soort communicatie (an..3)
Contactpersoon	O	G	an..38	Aanduiding contactgegevens: <ul style="list-style-type: none"> - naam van contactpersoon (an..35) - met code voor soort contact (an..3)

Elementnaam	V/ O	Type	Formaat	Opmerkingen
3. GEGEVENS GROEP RECEPT AFLEVERING				meerdere malen per bericht
3.1 ALGEMENE RECEPTGEGEVENS				1 maal per gegevensgroep
Referentienummer receptaanvraag	O	C	an..35	Referentienummer van de receptaanvraag.
Referentienummer receptaflevering	V	C	an..35	Referentienummer van de receptaflevering.
Referentienummer eerdere aflevering	O	C	an..35	Hiermee kan worden gerefereerd aan een eerder verzonden rapportage, waarvan de identificatie van de receptaflevering reeds bekend is. - referentienummer eerdere receptaflevering (an..35)
Wijze van distributie	O	G	an..18	Locatie van distributie van verstrekking geneesmiddel: - code van locatie (a1) bijv. uitdeelpost, thuis, verpleeghuis - locatie in vrije tekst (an..17)
Afleveradres	O	G	an..98	De adresgegevens (formaat conform NEN-5825) kunnen bestaan uit: - straatnaam (an..24) - huisnummer + huisnummertoevoeging (an..9) - locatieomschrijving (an..26) - postcode (an6) - woonplaatsnaam (an..24)
Authenticatie	O	C	an..35	Wordt ingevuld (optioneel) als equivalent van elektronische handtekening.
3.2 ADMINISTRATIEVE PATIËNTGEGEVENS				1 maal per gegevensgroep
Huisartsidentificatie patiënt	O	C	an..35	AGB-code huisarts als verwijzing naar gegevensgroep 1
Patiëntidentificatie	O	C(2)	an..17	Gecodeerde patiëntidentificatie(s).
Geboortedatum patiënt	V	DTM	n8	Formaat CCYYMMDD
Geslacht patiënt	V	C	n1	Formaat conform NEN-1888 (zie codelijst)
Naamgegevens patiënt	V	T	an..104	Naamgegevens conform NEN-1888: - achternaam verkort (a..25) - voorletters(a..6) - voorvoegsels (a..10) - eerste voornaam (an..28) - achternaam echtgenoot verkort (an..25) - voorvoegsels (naam echtgenoot (a..10)
Adresgegevens patiënt	V	G	an..98	De adresgegevens (formaat conform NEN-5825) kunnen bestaan uit: - straatnaam (an..24) - huisnummer + huisnummertoevoeging (an..9) - locatieomschrijving (an..26) - postcode (an6) - woonplaatsnaam (an..24)
Verzekeringsgegevens patiënt	O	G	an..353	Verzekeringsgegevens patiënt in vrije tekst: - soort qualifier (an..3) - soort verzekering (ziekenfonds, particulier) - naam verzekeraar

Elementnaam	V/O	Type	Formaat	Opmerkingen
Burgerlijke staat	O	C	n1	- polisnummer patiënt Gecodeerde burgerlijke staat conform NEN-1888
3.3 MEDISCH INHOUDELIJKE PATIËNTKENMERKEN				meerdere malen per gegevensgroep
Contra-indicatie	O	G	an..87	Contra-indicatie: - gecodeerd (an..17) of - in vrije tekst (an..70)
3.4 AFGELEVERDE MEDICATIE GEGEVENS				meerdere malen per gegevensgroep
3.4.1 Gegevens over medicatie uit aanvraag				
Aanduiding receptregel	O	C	an..35	Het unieke volgnummer als aanduiding van receptregel
Identificatie persoon/organisatie	O	C	n8	Identificatie van de voorschrijver (persoon of organisatie) via AGB-code en verwijzing naar groep 1
Reden van voorschrijven	O	G(4)	an..98	ICPC gecodeerde reden van voorschrijven van de receptregel
Specificatie geneesmiddel	V	G(9)	an..113	Het geneesmiddel kan worden gespecificeerd als volgt: - artikelidentificatie of substantiecode (an..17) - farmaceutische vorm (an..3) - aantal eenheden van werkzame stof in geneesmiddel (an..15) - de eenheid, waarin de sterkte van het geneesmiddel wordt uitgedrukt (an..8) - artikelidentificatie of substantiecode in vrije tekst (an..70)
Indicatie chronisch gebruik	O	C	a1	Indicatie of medicatie chronisch is
3.4.2 Gegevens over aflevering en gebruiksvoorschrift uit aanvraag				
<i>Aanvraaggegevens:</i>				
Hoeveelheid	V	C	an..15	De totale hoeveelheid van het voorgeschreven geneesmiddel.
Eenheid	O	C	an..8	De eenheid van het voorgeschreven geneesmiddel: - basiseenheid of - (deel)verpakkingseenheid - farmaceutische vorm
Aantal toegestane herhalingen	O	C	an..15	Het aantal (nog) toegestane iteraties van het voorgeschreven geneesmiddel.
Doseringsgegevens	V	G(3)	an..124	De code voorschrift (dosering) van het voorgeschreven geneesmiddel conform WCIA tabel 25 (versie september 2000) is als volgt: XXXXXttttYYYYYaaaa bbbb - XXXXX: aantal keer per tijdseenheid (an..5) - tttt: tijdseenheid (n4) - YYYYY: aantal doseereenheden per keer (an..5)

Elementnaam	V/O	Type	Formaat	Opmerkingen
				<ul style="list-style-type: none"> - aaaa: doseereenheid / farmaceutische vorm (n4) - bbbb: aanvullende informatie (n4) maximaal 9 keer achter elkaar - aanvullende toelichting in vrije tekst (an..70)
Doseringsgegevens (niet codeerbaar)	O	FTX	G(5)	het niet te coderen deel van de doseringscode (volgens WCIA25 alles wat na de ';' van de doseringscode staat) gespecificeerd
Startdatum inname	O	DTM	n8	Startdatum van inname van het voorgeschreven geneesmiddel in formaat CCYYMMD
Berekende einddatum	O	DTM	N8	Berekende einddatum van inname van het voorgeschreven geneesmiddel in formaat YYYYMMD
Stopdatum	O	DTM	N8	Stopdatum van inname van het voorgeschreven geneesmiddel in formaat YYYYMMD

3.4.3 Gegevens over afgeleverde medicatie

Aanduiding receptregel van receptaanvraag	O	C	an..35	Het unieke volgnummer als aanduiding van receptregel van de receptaanvraag
Identificatie voorschrijver	O	C	n8	Identificatie van de voorschrijver (persoon of organisatie) via AGB-code en verwijzing naar groep 1
Reden van voorschrijven	O	C	an..98	ICPC gecodeerde reden van voorschrijven van de receptregel
Specificatie geneesmiddel	V	G(9)	an..113	Het geneesmiddel kan worden gespecificeerd als volgt: <ul style="list-style-type: none"> - artikelidentificatie of substantiecode (an..17) - farmaceutische vorm (an..3) - aantal eenheden van werkzame stof in geneesmiddel (an..15) - de eenheid, waarin de sterkte van het geneesmiddel wordt uitgedrukt (an..8) - artikelidentificatie of substantiecode in vrije tekst (an..70)
Indicatie chronisch gebruik	O	C	a1	Indicatie of medicatie chronisch is

3.4.4 Gegevens over gebruiksvoorschrift van de afgeleverde medicatie

Aflevergegevens:

Hoeveelheid	V	C	an..15	De totale hoeveelheid van het afgeleverde geneesmiddel.
Eenheid	O	C	an..8	De eenheid van het afgeleverde geneesmiddel: <ul style="list-style-type: none"> - basiseenheid of - (deel)verpakkingseenheid - farmaceutische vorm
Aantal toegestane herhalingen	O	C	an..15	Het aantal nog toegestane iteraties van het afgeleverde geneesmiddel.
Doseringsgegevens	V	G(3)	an..124	De code voorschrift (dosering) van het voorgeschreven geneesmiddel conform WCIA

Elementnaam	V/ O	Type	Formaat	Opmerkingen
				<p>tabel 25 (versie september 2000) is als volgt:</p> <p>XXXXXttttYYYYYaaaa bbbb</p> <ul style="list-style-type: none"> - XXXXX: aantal keer per tijdseenheid (an..5) - tttt: tijdseenheid (n4) - YYYYY: aantal doseereenheden per keer (an..5) - aaaa: doseereenheid / farmaceutische vorm (n4) - bbbb: aanvullende informatie (n4) maximaal 9 keer achter elkaar - aanvullende toelichting in vrije tekst (an..70)
Doseringsgegevens (niet codeerbaar)	O	FTX	G(5)	het niet te coderen deel van de doseringscode (volgens WCIA25 alles wat na de ';' van de doseringscode staat) gespecificeerd
Startdatum inname	O	DTM	n8	Startdatum van inname van het afgeleverde geneesmiddel in formaat CCYYMMD
Berekende einddatum	O	DTM	N8	Berekende einddatum van inname van het voorgeschreven geneesmiddel in formaat YYYYMMD
Stopdatum	O	DTM	N8	Stopdatum van inname van het voorgeschreven geneesmiddel in formaat YYYYMMD

2.4.4 Te gebruiken Classificatie- en Codestelsels.

Bij implementatie van berichten wordt zoveel mogelijk nationaal aanvaarde standaarden voor classificatie- en codestelsels gebruikt.

- voor naam- en adresgegevens wordt gebruik gemaakt van NEN-normen voor Algemene Persoonsgegevens en Adressen (NEN-1888, -5825);
- voor codes van huisartsen, medisch specialisten en openbare apotheken wordt verwezen naar de VEKTIS-codelijsten;
- voor de ICPC codelijst wordt verwezen naar NHG;
- voor artikelidentificatie of substantiecodes wordt verwezen naar Geneesmiddel databank van Z-Index B.V.
- voor de basis-, (deel)verpakkingseenheden, farmaceutische vormen, contra-indicaties wordt eveneens verwezen naar Geneesmiddel databank van Z-Index B.V.;
- voor code voorschrift (dosering) wordt verwezen naar de nieuwste versie 3 van WCIA-tabel 25 uitgeleverd in de G-standaard (beheerd door NHG, versie september 2000).

3 Technische beschrijving bericht

3.1 Relatie tussen functionele- en technische beschrijving

GEGEVENSGROEP ALGEMENE BERICHTGEGEVENS

Bericht referentienummer	UNH + UNT
Type bericht	UNH
Berichtnaam	BGM
Identificatie bericht	BGM
Functie bericht	BGM
Datum / tijd aanmaken bericht	DTM
Identificatie eerder bericht	RFF
Gewenste bevestiging	BGM

GEGEVENSGROEP COMMUNICERENDE PARTIJEN

2.1 GEGEVENS VERZENDER (apothek)

Functie partij	(Grp1)NAD
Identificatiecode	(Grp1)NAD
Naam (organisatie / persoon)	(Grp1)NAD
Adresgegevens	(Grp1)NAD
Telefoon-/ faxnummer	(Grp1)COM
Contactpersoon	(Grp1)CTA

2.2 GEGEVENS ONTVANGER (huisarts / specialist)

Functie partij	(Grp1)NAD
Identificatiecode	(Grp1)NAD
Naam (organisatie / persoon)	(Grp1)NAD
Adresgegevens	(Grp1)NAD
Contactpersoon	(Grp1)CTA

2.3 GEGEVENS CONTACTPERSOON

Functie partij	(Grp1)NAD
Identificatiecode	(Grp1)NAD
Naam (organisatie / persoon)	(Grp1)NAD
Adresgegevens	(Grp1)NAD
Contactpersoon	(Grp1)CTA

GEGEVENSGROEP RECEPT AFLEVERING

3.1 ALGEMENE RECEPTGEGEVENS

Referentienummer receptaanvraag	(Grp2)RFF
Referentienummer receptaflevering	(Grp2)RFF
Referentie eerdere aflevering	(Grp2)RFF
Wijze van distributie	(Grp2)LOC
Bezorgadres	(Grp2)ADR
Authenticatie	(Grp8)AUT + (Grp8)DTM

3.2 ADMINISTRATIEVE PATIENTGEGEVENS

Huisartsidentificatie patiënt	(Grp3)RFF
Patiëntidentificatie	(Grp3)PNA + (Grp3)GIR
Geboortedatum patiënt	(Grp3)DTM
Geslacht patiënt	(Grp3)PDI
Naamgegevens patiënt	(Grp3)PNA
Adresgegevens patiënt	(Grp3)ADR
Verzekeringsgegevens patiënt	(Grp3)FCA
Burgerlijke staat	(Grp3)PDI

3.3 MEDISCH INHOUDELIJKE PATIENTKENMERKEN

Contra-indicatie	(Grp4)CIN
------------------	-----------

3.4 AFGELEVERDE MEDICATIE GEGEVENS

3.4.1 Gegevens over medicatie uit aanvraag

Aanduiding receptregel	(Grp5)LIN
Identificatie voorschrijver	(Grp5)RFF
Reden van voorschrijven	(Grp5)CIN
Indicatie chronisch gebruik	(Grp5)FTX
Specificatie geneesmiddel	
- identificatiecode / vrije tekst	(Grp5)CLI + (Grp6)FTX
- magistrale receptuur componenten	(Grp6)CLI
- farmaceutische vorm	(Grp6)SPE
- aantal eenheden werkzame stof	(Grp6)QTY
- sterkte eenheid	(Grp6)QTY

3.4.2 Gegevens over aflevering en gebruik uit aanvraag

Aflevergegevens:

- hoeveelheid	(Grp5)QTY
- eenheid	(Grp5)QTY
- aantal toegestane herhalingen	(Grp5)QTY

Doseringsgegevens:

- aantal keer per tijdseenheid	(Grp7)DSG
- tijdseenheid	(Grp7)DSG
- aantal doseereenheden per keer	(Grp7)DSG
- doseereenheden / farmaceutische vorm	(Grp7)DSG
- aanvullende informatie	(Grp7)DSG
- Niet te coderen doseringsinformatie	(Grp7)FTX

Startdatum inname	(Grp5)DTM
Berekende einddatum inname	(Grp5)DTM
Stopdatum inname	(Grp5)DTM

3.4.3 Gegevens over afgeleverde medicatie

Aanduiding receptregel van receptaanvraag	(Grp5)LIN
Identificatie voorschrijver	(Grp5)RFF
Reden van voorschrijven	(Grp5)CIN
Specificatie geneesmiddel	
- identificatiecode / vrije tekst	(Grp5)CLI + (Grp6)FTX

- magistrale receptuur componenten (Grp6)CLI
- farmaceutische vorm (Grp6)SPE
- aantal eenheden werkzame stof (Grp6)QTY
- sterkte eenheid (Grp6)QTY

3.4.4 Gegevens over aflevering en gebruiksvoorschrift van de afgeleverde medicatie

Aflevergegevens:

- hoeveelheid (Grp5)QTY
- eenheid (Grp5)QTY
- aantal toegestane herhalingen (Grp5)QTY

Doseringsgegevens:

- aantal keer per tijdseenheid (Grp7)DSG
- tijdseenheid (Grp7)DSG
- aantal doseereenheden per keer (Grp7)DSG
- doseereenheden / farmaceutische vorm (Grp7)DSG
- aanvullende informatie (Grp7)DSG
- Niet te coderen doseringsinformatie (Grp7)FTX

Startdatum inname (Grp5)DTM
 Berekende einddatum inname (Grp5)DTM
 Stopdatum inname (Grp5)DTM

3.2 Overzicht van de gebruikte codelijsten en qualifiers

element	omschrijving	segment(en)
0051 IF OZ	<i>Controlling agency</i> niet op UNSM's gebaseerde berichten OZIS aanpassingen op REC32_D_93A_REC32G	UNH
0052 D 3	<i>Message type version number</i> Draft Versie 3	UNH
0054 93A 2	<i>Message type release number</i> Directory 93.A Release 2	UNH
0057 REC32 REC32H	<i>Association assigned code</i> MEDREC versie 3.2 MEDREC 3.2H Receptbericht	UNH
0065 MEDREC	<i>Message type identifier</i> Medisch Receptbericht	UNH
1000 ELIAS MICROHIS ARCOS APCOS MEDICOM HETHIS APOSYS OMNIHIS PROMEDICO OVERIG	<i>Document/message name, coded</i> Elias Microhis Arcos Apcos Medicom HetHis Aposys Omnihis Promedico Overige systemen	BGM
1001 DPM	<i>Document/message name, coded</i> Medisch Recept Afleverbericht	BGM
1131	<i>Code list qualifier</i>	BGM, NAD, CIN, CLI, DSG, FCA, PNA, QTY, SPE
CGP CI CMS GBE GC1 GFV GPK GTH GVE HPK ICPC KNMP KNMPROD MF PCL PHA PRF PRK REC750 THE002 THE040 THE122 WCC WCIA16 WCIA25	Codelist for general practitioners (huisartsen) Codelist for insurance agencies (verzekeraars) Codelist for medical specialists (medisch specialisten) Geneesmiddel databank, basis eenheid Geneesmiddel databank, contra-indicatie Geneesmiddel databank, farmaceutische vorm Geneesmiddel databank, generieke productcode Geneesmiddel databank, identificatie geneesmiddel (thesaurus) Geneesmiddel databank, (deel)verpakkingsseenheid Geneesmiddel databank, handelsproductcode International Codelist Primary Care NL, Koninklijke Nederlandse Maatschappij ter bevordering van de Pharmacie Productgroep KNMP Message Functions Patiënt Code Lijst Codelist for pharmacists (openbare apotheken) Indicatie receptregel voorschrijvend Geneesmiddelen databank, prescriptiecode Bestand met 750 generieke namen Thesaurus codelijst met basiseenheden Thesaurus codelijst met contra-indicaties Thesaurus codelijst met ongewenste groepen WCC-codelijst, farmaceutische vorm WCIA-codelijst tabel 16 voor ruiters WCIA-codelijst tabel 25 voor codevoorschrift (versie 2, maart	

element	omschrijving	segment(en)
WCIA25G	1998) WCIA-codelijst tabel 25 in G-standaard voor codevoorschrift (versie 3, september 2000)	
ZVI	Codelist for care provider organizations (zorgverlener instantie (organisatie))	
1153 AGO ACW	<i>Reference qualifier</i> Sender's reference to the original message Reference number to previous message (referentienummer eerder recept toegekend door de voorschrijver van het recept)	RFF
G1	Referentie naar segmentgroep 1	
ROI	Order ID by service requester (referentienummer recept toegekend door de voorschrijver van het recept)	
SRI	Report ID by service provider (referentienummer receptaflevering)	
1225 1 2 4 9	<i>Message Function, coded</i> cancellation addition modification original	BGM
1229 AAN AFL STP	<i>Action request / notification, coded</i> voorgeschreven / aangevraagd medicament afgeleverd medicament gestopt medicament	LIN
2005 7 36 137 187 206 329	<i>Date/time/period qualifier</i> Effective date (startdatum inname) Expiry date (berekende einddatum) Message generated (document/ message date/time) Authentication date/time of document End date (stopdatum inname) Date/time of birth	DTM
2379 102 203	<i>Date/time/period format qualifier</i> CCYYMMDD CCYYMMDDHHMM	DTM
3035 BV CCO MR MS PAT REC SEN	<i>Party qualifier</i> Member of the Group (contactpersoon) (voorheen CCO) Copy destination of order Message Receiver (ontvanger) (voorheen REC) Message Sender (zender) (voorheen SEN) Patient Receiver Sender	NAD, PNA
3045 NO NP	<i>Party name format, coded</i> Naam organisatie Naam persoon	NAD
3055	<i>Code list responsible agency, coded</i>	BGM, NAD, CIN, CLI, DSG, FCA, PNA, QTY, SPE
CSI	NL, CSIZ (Coördinatiepunt Standaardisatie Informatievoorziening Zorgsector)	
LOC	NL, Lokaal afgesproken	
NHG	NL, Nederlands Huisartsen Genootschap	
VEK	NL, VEKTIS B.V.	
ZI	NL, Z-Index B.V.	
3139 PRS	<i>Contact function, coded</i> Contactpersoon	CTA
3155 FX TE	<i>Communication channel qualifier</i> Telefax Telephone	COM

element	omschrijving	segment(en)
TEG	Telefoon bij geen gehoor	
THE	Telefoon buiten werktijd	
3225	<i>Place / location identification</i>	LOC
D	distribution counter (uitdeelpost)	
H	home (thuis)	
N	nursing home (verpleeghuis)	
3227	<i>Place / location qualifier</i>	LOC
7	place of delivery (locatie van distributie / aflevering)	
3787	<i>Address function, coded</i>	ADR
CO	Contact address	
HO	At home	
NU	Nursing address	
SLO	Address for sample collection	
WO	At work	
3835	<i>Name component</i>	PNA
NAG	Naamgebruik, gecodeerd	
NAN	Achternaam verkort	
NEA	Achternaam echtgenoot, verkort	
NVN	Eerste voornaam	
NVV	Voorletters * voorvoegsels	
3843	<i>Address format, coded</i>	ADR
1	Street name in AC1, street address number in AC2	
3917	<i>Sex, coded</i>	PDI
0	onbekend	
1	mannelijk	
2	vrouwelijk	
9	niet gespecificeerd	
4343	<i>Response type, coded</i>	BGM
AB	Message acknowledgment	
NA	No acknowledgment needed	
4451	<i>Text subject qualifier</i>	FTX
AAN	Vrije tekst	
CHR	Chronisch	
DOS	Dosage and administration specification of drug	
MA	E-mail adres	
MAG	Magistrale tekst	
MD	Nadere specificatie voor geneesmiddel	
MR	Nadere specificatie voor magistrale receptuur	
XF	X.400 adres	
4471	<i>Settlement, coded</i>	FCA
00	n.v.t. (niet verzekerd)	
10	Particulier	
40	AWBZ	
60	Ziekenfonds	
92	Basisverzekering	
93	Aanvullende verzekering	
94	Basisverzekering en aanvullende verzekering	
99	onbekend	
6063	<i>Quantity qualifier</i>	QTY
46	Pieces delivered. Totaal aantal geleverde eenheden	
143	Quantity remaining. Aantal nog toegestane iteraties	
AED	Totaal aantal afgeleverde eenheden	
IFR	Number of iterations	
POT	Potency, number of parts	
TOT	Total number	
6810	<i>Clinical information qualifier</i>	CIN
CI	contra-indicatie	
DI	Diagnosis (ziektebeeld)	

element	omschrijving	segment(en)
GRA	Groepsallergie	
LF	waarde leverfunctie	
MAR	Marker (ruiter)	
MED	Medication	
NF	waarde nierfunctie	
RRO	Reason for request (reden van voorschrijven/ indicatie)	
STA	Stofallergie	
7297	<i>Set identification qualifier</i>	GIR
PAT	Patient identification	
REO	Reference to other person / patient	
7876	<i>Dosage qualifier</i>	DSG
A	pharmaceutical form (doseereenheid)	
B	supplementary information (aanvullende informatie)	
T	time unit (tijdseenheid)	
X	frequentie (aantal keer per tijdseenheid)	
Y	number of units per dosage (aantal eenheden per keer)	
7365	<i>Processing indicator</i>	S02
J	Ja	
N	Nee	
9919	<i>Clinical intervention qualifier</i>	CLI
MED	Medicatie	
MAG	Magistrale receptuur	
SUB	Magistraal subcomponent	
00	gecodeerde enkelvoudige geneesmiddel, aangeduid door	
	KNMP-nummer	
01	magistrale receptuur	
99	vrije tekst	
9923	<i>Clinical Intervention Identification</i>	CLI
GPK	Geneesmiddel databank, generieke productcode	
KNMP	NL, Koninklijke Nederlandse Maatschappij ter bevordering van de Pharmacie	
KNMPROD	Productgroep KNMP	
HPK	Geneesmiddel databank, handelsproductcode	
PRK	Geneesmiddel databank, prescriptiecode	

Message Definition

**Medisch Recept Afleverbericht
Version 3.2H.BSN
Maart 2008**

Message Name: Medisch Recept Afleverbericht
Message Version: 3.2H.BSN
Date Released: Maart, 2008
Responsible Agency: Stichting OZIS
Message Description: Rapportage aan de huisarts/specialist over de te verstrekken medicatie
Message Type: MEDREC
Directory Name: EDIFACT Directory
Directory Version: D.93A

General Comments

Toelichting over het gebruik van de kolommen en de codes in de segmentlay-outs.

Segmentlay-outs bestaan uit:

- Segment TAG;
- Mandatory/conditional aanduiding;
- Maximaal aantal keren;
- Naam segment.

Elementbeschrijvingen zijn verdeeld in 6 kolommen:

Kolom 1: data-element code (-nummer)

Kolom 2: data-element naam (hoofdletters), sub-elementen (kleine letters)

Kolom 3: formaat data-element conform EDIFACT

Kolom 4: mandatory/conditional conform EDIFACT-directory

Kolom 5: het gebruik van het element (interne voorschrift)

R - verplicht invullen (Required)

D - invulling is afhankelijk van andere elementen (Dependent)

A - invulling wordt aanbevolen (Advised)

O - invulling is optioneel (Optional)

N - niet invullen (Not to be used)

X - nooit invullen (Never to be used)

Kolom 6: implementatie richtlijnen, voorzien van aanbevelingen en de codes

Branching Diagram

Part 1: Message

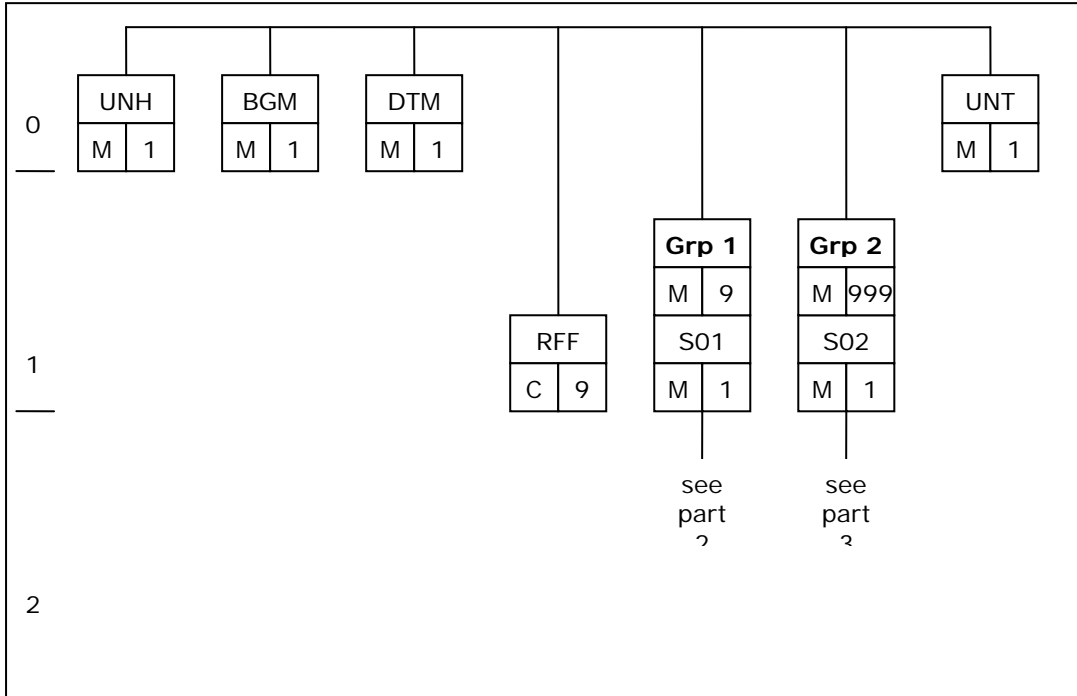

Part 2: Group 1 - Gegevensgroep communicerende partijen

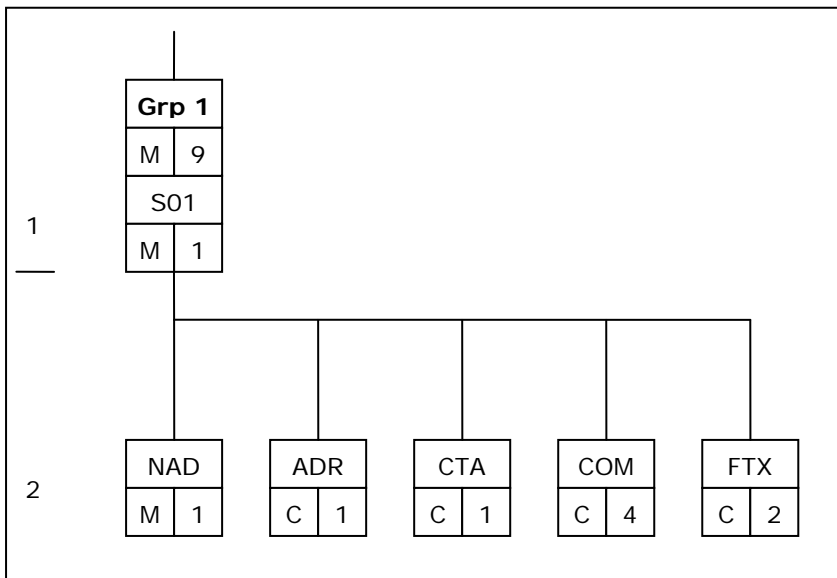

Part 3: Group 2 - Gegevensgroep administratieve receptgegevens

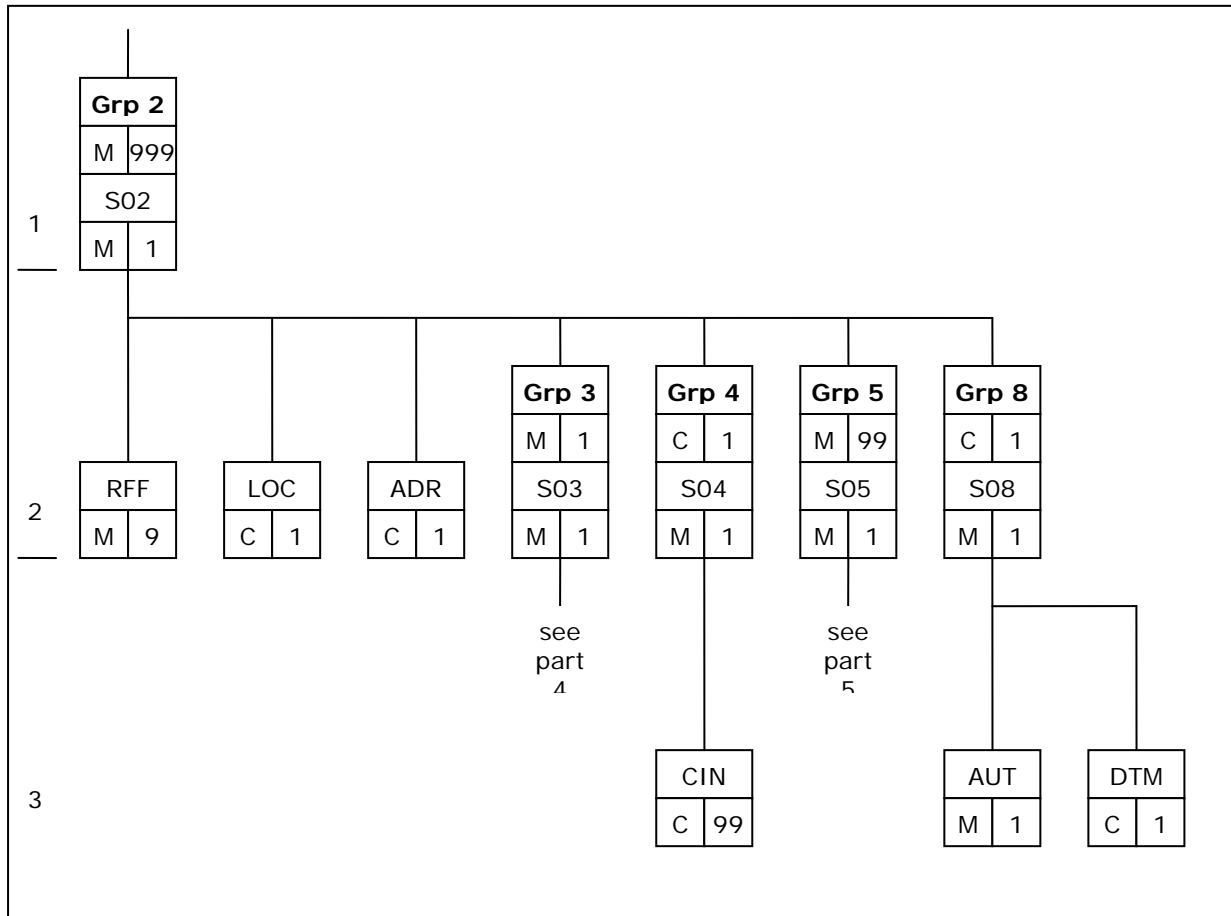

Part 4: Group 3 - Administratieve patiëntgegevens

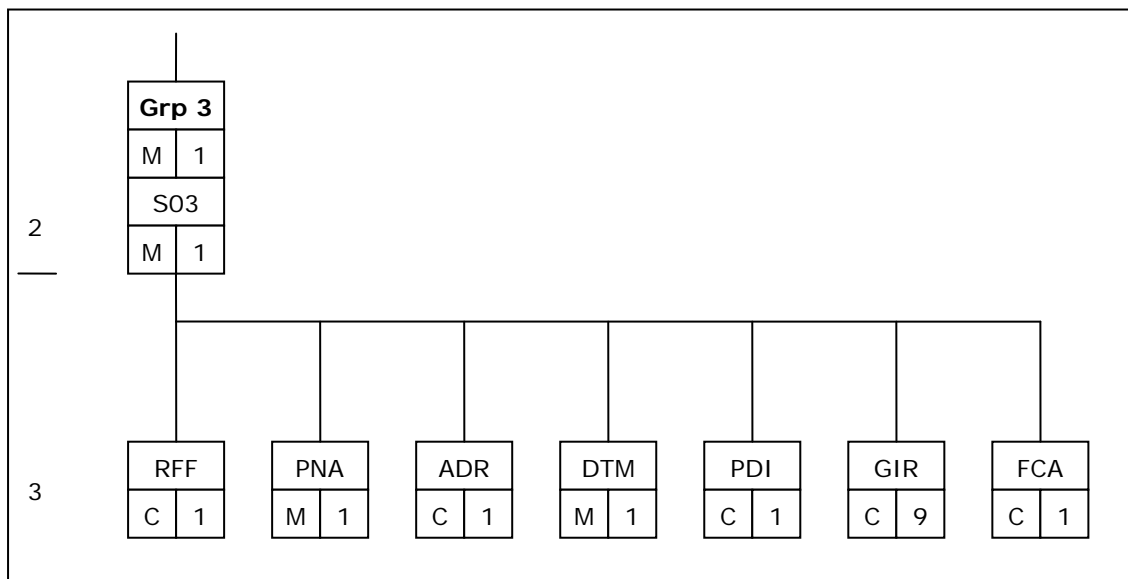

Part 5: Group 5 - Receptregels gegevens

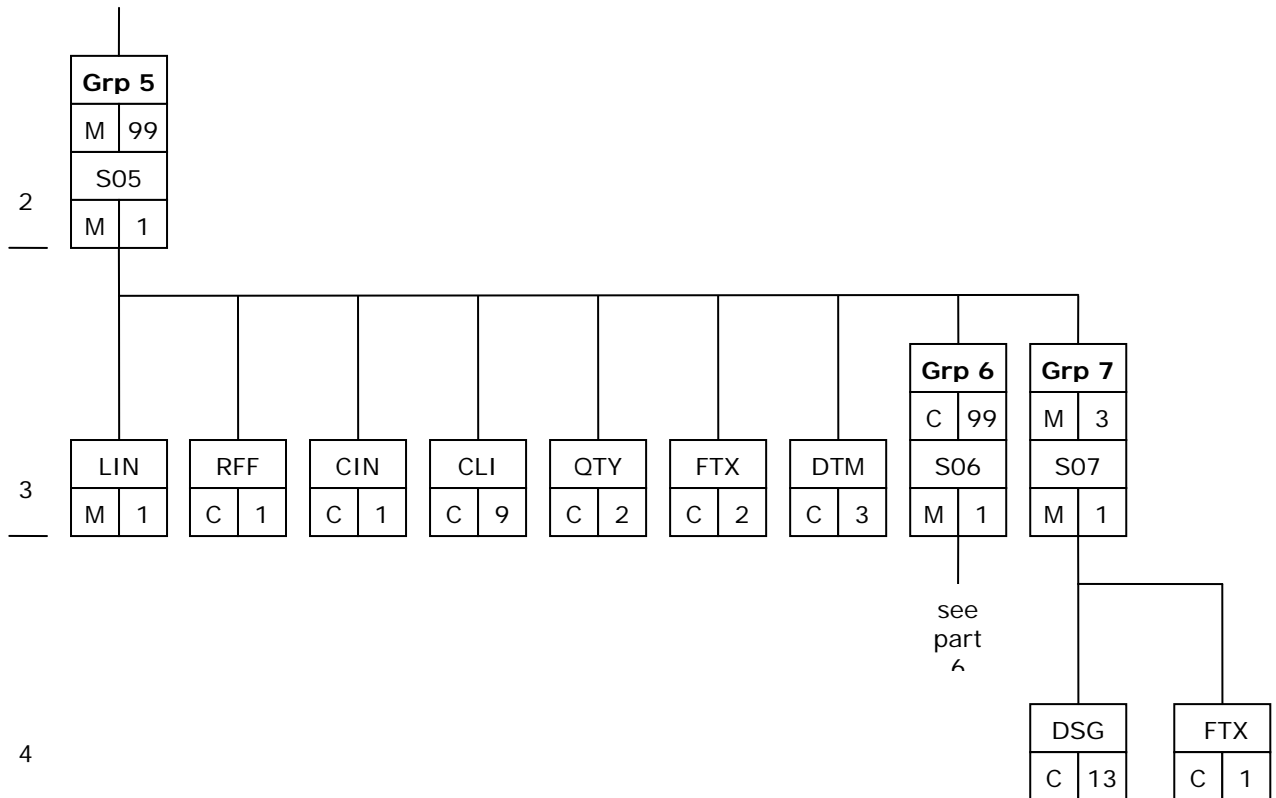

Part 6: Group 6 - Gegevensgroep specificatie geneesmiddel

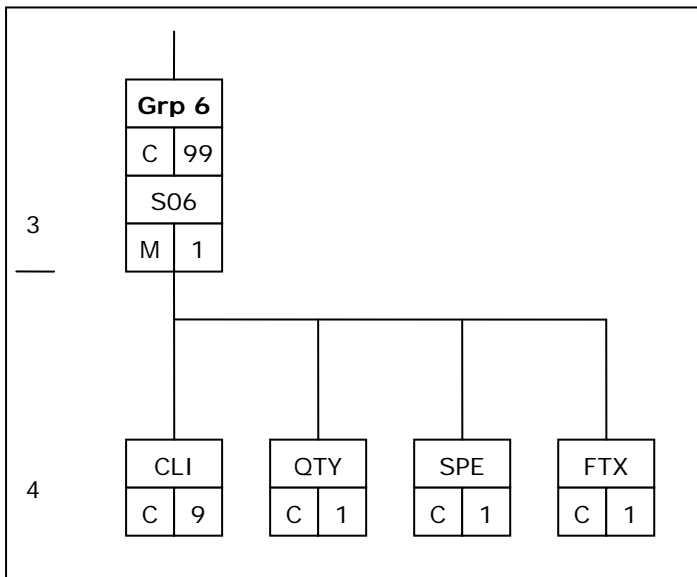

Segment Table

Message

M 1

UNH	MESSAGE HEADER	M	1
BGM	BEGINNING OF MESSAGE	M	1
DTM	DATE/TIME/PERIOD	M	1
RFF	REFERENCE	C	9

Group 1 ————— **M 9**

S01	TRIGGER SEGMENT SG1	M	1
NAD	NAME AND ADDRESS	M	1
ADR	ADDRESS	C	1
CTA	CONTACT INFORMATION	C	1
COM	COMMUNICATION CONTACT	C	4
FTX	FREE TEXT	C	2

—Group 4 ————— C 1 —————

S04	TRIGGER SEGMENT SG4	M	1
CIN	CLINICAL INFORMATION	C	99

—Group 5 ————— M 99 —————

S05	TRIGGER SEGMENT SG5	M	1
LIN	LINE ITEM	M	1
RFF	REFERENCE	C	1
CIN	CLINICAL INFORMATION	C	1
CLI	CLINICAL INTERVENTION	C	9
QTY	QUANTITY	C	2
FTX	FREE TEXT	C	2
DTM	DATE/TIME/PERIOD	C	3

—Group 6 ————— C 99 —————

S06	TRIGGER SEGMENT SG6	M	1
CLI	CLINICAL INTERVENTION	C	9
QTY	QUANTITY	C	1
SPE	SPECIMEN DESCRIPTION	C	1
FTX	FREE TEXT	C	1

Group 7	M 3
----------------	------------

S07	TRIGGER SEGMENT SG7	M 1
DSG	DOSE ADMINISTRATION	C 13
FTX	FREE TEXT	C 1

Group 8	C 1	
S08	TRIGGER SEGMENT SG8	M 1
AUT	AUTHENTICATION RESULT	M 1
DTM	DATE/TIME/PERIOD	C 1
UNT	MESSAGE TRAILER	M 1

Segment Summary

Message

UNH - M - 1 - MESSAGE HEADER

Dit is een stuursegment; hierin wordt de informatie opgenomen die nodig is om het bericht op de juiste wijze te kunnen vertalen:

- berichtsoort;

- versie en release;

- verantwoordelijke instantie.

BGM - M - 1 - BEGINNING OF MESSAGE

In dit segment wordt het specifieke doel (functie) van het bericht opgenomen, aangeduid door de berichtnaam, functie- en identificatie bericht.

DTM - M - 1 - DATE/TIME/PERIOD

In dit segment worden de datum en tijd opgenomen, waarop het bericht is aangemaakt.

RFF - C - 9 - REFERENCE

Dit segment bevat de gegevens over de referentie van het eerder bericht in geval van annulering, aanvulling, wijziging of duplicaat van het eerder verzonden bericht. In dit geval zal het element 1225 in het BGM-segment ook zijn ingevuld.

Group 1 - M - 9 - Gevensgroep communicerende partijen

Deze groep van segmenten kan maximaal 9 keer voorkomen in het bericht en bevat de gegevens van de communicerende partijen.

Hieronder vallen:

- verzender (verplicht);

- ontvanger (verplicht);

- medewerker (optioneel).

S01 - M - 1 - TRIGGER SEGMENT SG1

Start-segment van groep 1

NAD - M - 1 - NAME AND ADDRESS

Identificatie en naamgegevens van de communicerende partijen worden in dit segment opgenomen.

Hieronder vallen:

- verzender (verplicht);

- ontvanger (verplicht);

- medewerker (optioneel).

ADR - C - 1 - ADDRESS

Indien nodig kunnen in dit segment de adresgegevens van de betreffende partij worden opgenomen.

CTA - C - 1 - CONTACT INFORMATION

Dit segment wordt gebruikt om gegevens over de contactpersoon op te nemen.

COM - C - 4 - COMMUNICATION CONTACT

Hierin kunnen de telefoon - en/of faxnummer van de verzender worden opgenomen.

Voor het e-mail en/of X.400-adres wordt verwezen naar het FTX-segment.

FTX - C - 2 - FREE TEXT

In dit segment kunnen het e-mail en/of X.400-adres worden opgenomen.

(End of Group 1)

Group 2 - M - 999 - Gevensgroep administratieve receptgegevens

S02 - M - 1 - TRIGGER SEGMENT SG2

Start-segment groep 2

RFF - M - 9 - REFERENCE

Dit segment wordt gebruikt om het referentienummer van de betreffende receptaanvraag en receptaflevering aan te geven.

Indien nodig, kan men in het hiernavolgende RFF-segment verwijzen naar het referentienummer van de eerdere receptaflevering.

LOC - C - 1 - PLACE/LOCATION IDENTIFICATION

In dit segment wordt aangegeven hoe de wijze van distributie van de verstrekking van geneesmiddel(en) -locatie van aflevering.

ADR - C - 1 - ADDRESS

Dit segment wordt gebruikt om bezorgadresgegevens op te nemen (bijv. in verpleeghuis, etc.).

Group 3 - M - 1 - Administratieve patiëntgegevens

Deze groep bevat de administratieve gegevens van de patiënt.

S03 - M - 1 - TRIGGER SEGMENT SG3

Start-segment groep 3

RFF - C - 1 - REFERENCE

In dit segment kan een referentie worden opgenomen naar een NAD segment uit groep S01 om de huisarts van de patiënt te specificeren

PNA - M - 1 - PERSON NAME

Met de komst van de Wet gebruik BSN in de Zorg is het mogelijk de IDENTIFICATIE op basis van burgerservicenummer te laten plaatsvinden. Dit segment wordt gebruikt voor de invulling van de IDENTIFICATIE en/of NAAMGEGEVENS van de patiënt.

ADR - C - 1 - ADDRESS

Dit segment bevat de adresgegevens van de patiënt.

DTM - M - 1 - DATE/TIME/PERIOD

Dit segment wordt gebruikt om de GEBOORTEDATUM van de patiënt op te nemen.

PDI - C - 1 - PERSON DEMOGRAPHIC INFORMATION

Dit segment wordt gebruikt om de gegevens m.b.t. het geslacht en de burgerlijke staat van de patiënt opgenomen.

GIR - C - 9 - RELATED IDENTIFICATION NUMBERS

Dit segment wordt gebruikt om eventuele verwijzing naar een andere patiënt - IDENTIFICATIE op te nemen. Meerdere identificaties kunnen in dit segment worden opgenomen.

FCA - C - 1 - FINANCIAL CHARGES ALLOCATION

Bij afwezigheid van een bestaand segment wordt dit segment voorlopig gebruikt voor het opnemen van gegevens m.b.t. SOORT VERZEKERING, de VERZEKERAAR en het POLISNUMMER.

(End of Group 3)

Group 4 - C - 1 - Medisch inhoudelijke patiëntkenmerken

Deze groep bevat de contra-indicaties van de patiënt.

S04 - M - 1 - TRIGGER SEGMENT SG4

Start-segment groep 4

CIN - C - 99 - CLINICAL INFORMATION

In dit segment worden de contra-indicaties opgenomen.

(End of Group 4)

Group 5 - M - 99 – Afgeleverde medicatie gegevens

Deze groep bevat de gegevens over de medicatie, aflevering en het gebruiksvoorschrift uit de aanvraag en de afgeleverde medicatie, aflevering en gebruiksvoorschrift van de afgeleverde medicatie.

S05 - M - 1 - TRIGGER SEGMENT SG5

Start-segment groep 5

LIN - M - 1 - LINE ITEM

In dit segment wordt een volgnummer opgenomen als aanduiding voor receptregels.

RFF – C – 1 - REFERENCE

In dit segment kan een referentie worden opgenomen naar een NAD segment uit groep S01 om de voorschrijver van deze regel te specificeren

CIN - C - 1 - CLINICAL INFORMATION

In dit segment wordt de reden van voorschrijven van deze regel opgenomen

CLI - C - 9 - CLINICAL INTERVENTION

Voor het beschrijven van de voorgeschreven medicijnen kan zowel gebruik worden gemaakt van coderingen alswel de beschrijvingen in de vorm van (gestructureerde) vrije tekst, bijv. voor magistrale receptuur.

In dit segment wordt de aard van het geneesmiddel (artikel) weergegeven en de identificatie daarvan wordt aangegeven.

QTY - C - 2 - QUANTITY

De totale hoeveelheid van ieder geneesmiddel en de bijbehorende (basis) eenheid worden in dit segment opgegeven.

Daarnaast wordt, indien van toepassing, het nog aantal toegestane iteraties van het betreffende geneesmiddel hierin opgenomen.

FTX - C - 2 - FREE TEXT

Dit segment wordt gebruikt om vrije teksten voor commentaar op te nemen, indien van toepassing en wordt daarnaast gebruikt om het chronische gebruik aan te geven.

DTM - C - 3 - DATE/TIME/PERIOD

In dit segment wordt de startdatum van inname geneesmiddel, de berekende einddatum en de stopdatum opgenomen.

Group 6 - C - 99 - Gegevensgroep specificatie geneesmiddel

Deze groep bevat nadere specificaties van het geneesmiddel, zoals de farmaceutische vorm, het aantal eenheden van werkzame stof in het geneesmiddel en de eenheid waarin de sterkte van het geneesmiddel wordt uitgedrukt.

S06 - M - 1 - TRIGGER SEGMENT SG6

Start-segment groep 6

CLI - C - 9 - CLINICAL INTERVENTION

Voor het beschrijven van de voorgeschreven medicijnen kan zowel gebruik worden gemaakt van coderingen alswel de beschrijvingen in de vorm van (gestructureerde) vrije tekst, bijv. voor magistrale receptuur.

In dit segment wordt de aard van het geneesmiddel (artikel) weergegeven en de identificatie daarvan wordt aangegeven.

QTY - C - 1 - QUANTITY

In dit segment worden de gegevens met betrekking tot het geneesmiddel opgenomen zoals het aantal eenheden van werkzame stof in het geneesmiddel en de eenheid waarin sterkte van het geneesmiddel wordt uitgedrukt.

SPE - C - 1 - SPECIMEN DESCRIPTION

In dit segment wordt de farmaceutische vorm van het geneesmiddel aangegeven.

FTX - C - 1 - FREE TEXT

Dit segment wordt gebruikt om het magistrale receptuur component te specificeren als het CLI-segment ontbreekt.

(End of Group 6)

Group 7 - M - 3 - Gegevensgroep dosering

Deze groep bevat de gegevens van de dosering. De opbouw van de doseringscode is als volgt:

XXXXXttttYYYYYaaaa bbbb

waarbij de bbbb-component maximaal 9 keer mag voorkomen en deze gehele code maximaal 3 keer mag voorkomen.

S07 - M - 1 - TRIGGER SEGMENT SG7

Start-segment groep 7

DSG - C - 13 - DOSE ADMINISTRATION

De dosering van het voorgeschreven geneesmiddel wordt in dit segment weergegeven conform de afspraak tussen KNMP en de LHV/NHG. Voor inhoudelijke toelichting wordt verwezen naar WCIA-tabellenklapper tabel 25 (nieuwe versie september 2000, zoals geïntegreerd met de G-standaard).

FTX - C - 1 - FREE TEXT

Dit segment wordt gebruikt om het niet te coderen deel van de doseringscode (volgens WCIA25 alles wat na de ';' van de doseringscode staat) gespecificeerd.

(End of Group 7)

(End of Group 5)

Group 8 - C - 1 - Gegevensgroep authenticatie

S08 - M - 1 - TRIGGER SEGMENT SG8

Start-segment groep 8

AUT - M - 1 - AUTHENTICATION RESULT

Het resultaat van de authenticatie-procedure wordt in dit segment opgenomen (indien van toepassing).

DTM - C - 1 - DATE/TIME/PERIOD

Dit segment wordt gebruikt voor het aangeven van datum/tijd van authenticatie (indien van toepassing).

(End of Group 8)

(End of Group 2)

UNT - M - 1 - MESSAGE TRAILER

Trailerinformatie van het bericht.

(End of Message)

Segment Layouts

UNHM 1 MESSAGE HEADER					
<p><i>Dit is een stuursegment; hierin wordt de informatie opgenomen die nodig is om het bericht op de juiste wijze te kunnen vertalen:</i></p> <ul style="list-style-type: none"> - berichtsoort; - versie en release; - verantwoordelijke instantie. 					
0062	MESSAGE REFERENCE NUMBER	AN..14	M	R	BERICHT-REFERENTIENUMMER Hierin wordt een volgnummer aan het bericht toegekend binnen een interchange (meestal gegenereerd door de vertaalssoftware)
S009	MESSAGE IDENTIFIER		M	R	
0065	Message type identifier	AN..6	M	R	TYPE BERICHT: <i>"MEDREC" - Medisch Receptbericht</i>
0052	Message type version number	AN..3	M	R	N..3 Status: "3"
0054	Message type release number	AN..3	M	R	N..3 Directory: "2"
0051	Controlling agency	AN..2	M	R	"OZ" - OZIS aanpassingen op REC32_D_93A_REC32G
0057	Association assigned code	AN..6	C	R	"REC32H" - MEDREC versie 3.2
0068	COMMON ACCESS REFERENCE	AN..35	C	N	"MEDREC_3_2_OZ_REC32H" - Versie advertisement
S010	STATUS OF THE TRANSFER		C	N	Niet gebruiken
0070	Sequence message transfer number	N..2	M	N	Niet gebruiken
0073	First/last sequence message transfer indication	A1	C	N	Niet gebruiken

Voorbeeld:

UNH+h8v3t01x+MEDREC:3:2:OZ:REC32H+MEDREC_3_2_OZ_REC32H'

BGM M 1		BEGINNING OF MESSAGE			
<i>In dit segment wordt het specifieke doel (functie) van het bericht opgenomen, aangeduid door de berichtnaam, functie- en identificatie bericht.</i>					
C002	DOCUMENT/MESSAGE NAME		C	R	
1001	Document/message name, coded	AN..3	C	R	Hierin wordt de naam van het bericht opgenomen, die het doel van het bericht aangeeft. BERICHTNAAM: DPM - <i>Delivered Prescription message Medisch Recept Afleverbericht.</i>
1131	Code list qualifier	AN..8	C	D	AN..3 MF - <i>Message functions</i>
3055	Code list responsible agency, coded	AN..3	C	D	ITN CSI - <i>NL, CSIZ (Coördinatiepunt Standaardisatie Inform. - voorz. Zorgsector)</i>
1000	Document/message name	AN..35	C	N	"ELIAS" of "MICROHIS" of "ARCOS" of "APCOS" of "MEDICOM" of "HETHIS" of "APOSYS" of "OMNIHIS" of "PROMEDICO" of "MIRA" of "OVERIG"
1004	DOCUMENT/MESSAGE NUMBER	AN..35	C	R	IDENTIFICATIE BERICHT: Unieke identificatie van het bericht.
1225	MESSAGE FUNCTION, CODED	AN..3	C	D	FUNCTIE BERICHT: 1 - <i>Cancellation</i>

					<p><i>Annulering van een eerder verzonden bericht.</i></p> <p>2 - <i>Addition</i> <i>Aanvulling op een eerder verzonden bericht</i></p> <p>4 - <i>Modification</i> <i>Wijziging van een eerder verzonden bericht.</i></p> <p>9 - <i>Original</i> <i>Het "originele" bericht</i></p>
4343	RESPONSE TYPE, CODED	AN..3	C	O	<p>Aangeven of bij ontvangst van het bericht een bevestiging nodig is.</p> <p>AB - <i>Message acknowledgment</i></p> <p>NA - <i>No acknowledgment needed</i></p>

Voorbeeld: BGM+REC+ELIAS '

DTM		M	1	DATE/TIME/PERIOD		
<p><i>In dit segment worden de datum en tijd opgenomen, waarop het bericht is aangemaakt.</i></p>						
C507	DATE/TIME/PERIOD			M	R	
2005	Date/time/period qualifier	AN..3		M	R	Code soort datum/tijd: 137 - Document/message date/time Datum/tijd aanmaken van bericht.
2380	Date/time/period	AN..35		C	R	DATUM/TIJD AANMAKEN BERICHT
2379	Date/time/period format qualifier	AN..3		C	R	Formaat datum/tijd: 203 - CCYYMMDDHHMM

RFF C 9 REFERENCE					
<p><i>Dit segment bevat de gegevens over de referentie van het eerder bericht in geval van annulering, aanvulling, wijziging of duplicaat van het eerder verzonden bericht. In dit geval zal het element 1225 in het BGM-segment ook zijn ingevuld.</i></p>					
C506	REFERENCE		M	R	
1153	Reference qualifier	AN..3	M	R	Code referentie: AGO- <i>Sender's reference to the original message</i> <i>Identificatie van het eerder verzonden bericht</i>
1154	Reference number	AN..35	C	R	IDENTIFICATIE EERDER BERICHT Dit is de identificatie van het eerder verzonden (originele) bericht, waarvan het huidige bericht een annulering, aanvulling, wijziging of duplicaat is.
1156	Line number	AN..6	C	N	Niet gebruiken
4000	Reference version number	AN..35	C	N	Niet gebruiken

S01 M 1 TRIGGER SEGMENT SG1					
Grp 1 M 9 S01 NAD ADR CTA COM FTX					
<i>Start-segment van groep 1.</i>					
C28 6	SEQUENCE INFORMATION		C	R	
105 0	Sequence number	AN..6	M	R	Het volgnummer van de groep, begint met "1".
115 9	Sequence number source, coded	AN..3	C	N	Niet gebruiken
113 1	Code list qualifier	AN..8	C	N	Niet gebruiken
305 5	Code list responsible agency, coded	AN..3	C	N	Niet gebruiken
C52 9	PROCESSING INDICATOR		C	N	Alle elementen niet gebruiken.
736 5	Processing indicator, coded	AN..3	M	N	
113 1	Code list qualifier	AN..8	C	N	
305 5	Code list responsible agency, coded	AN..3	C	N	
718 7	Process type identification	AN..1 7	C	N	
C85 1	SEGMENT GROUP USAGE DETAILS		C	N	Alle elementen niet gebruiken.
981 1	Segment group usage, coded	AN..3	C	N	
113 1	Code list qualifier	AN..8	C	N	
305 5	Code list responsible agency, coded	AN..3	C	N	
981 0	Segment group usage	AN..7 0	C	N	

NAD		M	1			NAME AND ADDRESS	
Grp	1	M	9			S01 NAD ADR CTA COM FTX	
<p><i>Functie: Identificatie en naamgegevens van de communicerende partijen worden in dit segment opgenomen. Hieronder vallen: ; - verzender (verplicht); - ontvanger (verplicht); - contactpersoon (optioneel). Gebruik: De zender en de ontvanger moeten verplicht met een AGB code worden geïdentificeerd.</i></p> <p><i>Bij het aanvraagbericht wordt in het ontvanger segment de naam van de apotheek (C080 naam organisatie) ingevoerd. De afzender kan de praktijk (C080 naam organisatie), de voorschrijver (C080 naam persoon, NEN-1888 gecodeerd) of de huisarts (C080 naam persoon, NEN-1888 gecodeerd) zijn.</i></p> <p><i>Als de voorschrijver en/of de huisarts van de patiënt afwijkt van de verzender van dit bericht kunnen deze in extra segmenten worden opgenomen (3035 = "BV").</i></p> <p><i>Bij een afleverbericht is de afzender de apotheek, de ontvanger kan de huisarts, de voorschrijver of een praktijk zijn.</i></p>							
3035	PARTY QUALIFIER	AN..3	M	R	FUNCTIE PARTIJ: MS - Message issuer/sender Zender MR - Message recipiënt Ontvanger BV - Member of the group Contactpersoon		
C082	PARTY IDENTIFICATION DETAILS		C	A	Aanbevolen wordt om, indien mogelijk, een partij te identificeren met een code. (Dit is bij zender en ontvanger verplicht) afgesproken codelijsten. Indien geen code beschikbaar is, dan is de opgave van een naam verplicht in C080.		
3039	Party id identification	AN..17	M	R	IDENTIFICATIE PARTIJ: AGB - code van de partij wordt als identificatie opgenomen (8 posities).		
1131	Code list qualifier	AN..8	C	D	Aanduiding van de gebruikte codelijst: CGP - Huisartsen CMS - Medisch specialisten		

NAD M 1		NAME AND ADDRESS			
3055	Code list responsible agency, coded	AN..3	C	D	<p>PHA - <i>Pharmacists / Openbare Apotheken</i></p> <p>ZVI - <i>Zorgverlener instantie (Organisatie)</i></p> <p>Voor bovengenoemde codelijst verantwoordelijke organisatie:</p> <p>VEK - <i>NL, VEKTIS B.V.</i></p>
C058	NAME AND ADDRESS		C	N	Alle elementen niet gebruiken. Gebruik in plaats daarvan het ADR-segment
3124	Name and address line	AN..35	M	N	
3124	Name and address line	AN..35	C	N	
3124	Name and address line	AN..35	C	N	
3124	Name and address line	AN..35	C	N	
3124	Name and address line	AN..35	C	N	
C080	PARTY NAME		C	D	De elementen dienen alleen te worden ingevuld als aanvulling op de identificatie. Indien geen identificatie beschikbaar is, zullen deze gegevens verplicht worden ingevuld.
3036	Party name	AN..35	M	R	<p>NAAM PERSOON:</p> <p>significant deel ACHTERNAAM (an..25) [NEN-1888: 4.1.2]</p> <p>of</p> <p>NAAM ORGANISATIE: de eerste 35 posities van de volledige organisatie naam (an..70) (restant in volgend element) [NEN-5825: 4.2.1]</p> <p>of naam organisatie (verkort) (an..35) [NEN-5825: 4.2.2]</p>
3036	Party name	AN..35	C	O	<p>NAAM PERSOON:</p> <p>VOORLETTERS (a..6)*VOORVOEGSEL (a..10) [NEN-1888: 4.1.4.2 * 4.1.3]</p> <p>of</p>

NAD M 1		NAME AND ADDRESS			
3036	Party name	AN..35	C	O	NAAM ORGANISATIE: restant van de NAAM ORGANISATIE [NEN-5825: 4.2.1 restant] NAAM PERSOON: EERSTE VOORNAAM (a..28) [NEN-1888: 4.1.4.1]
3036	Party name	AN..35	C	O	Niet gebruiken
3036	Party name	AN..35	C	N	Niet gebruiken
3045	Party name format, coded	AN..3	C	O	Niet gebruiken
C059	STREET		C	N	De adresgegevens worden in het segment ADR opgenomen.
3042	Street and number/p.o. box	AN..35	M	N	Niet gebruiken
3042	Street and number/p.o. box	AN..35	C	N	Niet gebruiken
3042	Street and number/p.o. box	AN..35	C	N	Niet gebruiken
3164	CITY NAME	AN..35	C	N	Niet gebruiken
3229	COUNTRY SUB-ENTITY IDENTIFICATION	AN..9	C	N	Niet gebruiken
3251	POSTCODE IDENTIFICATION	AN..9	C	N	Niet gebruiken
3207	COUNTRY, CODED	AN..3	C	N	Niet gebruiken

NB 1: In deze kopie van het NAD-segment uit MDWA 1.0 AMH, is het in veld 3045 niet meer mogelijk om "NO" (Organisatie), of "NP" (Naam persoon) aan te geven, zoals dat in MEDREC 3.2G kon. De manier om dat nu te zien is door te kijken of een asterisk in het tweede voorkomen van veld 3036 staat. Als die er staat is het een persoon, als die er niet staat kan het nog beide zijn.

Voorbeeld: NAD+MS+02001234:PHA:VEK++Apotheek de Gaper'

ADR	C	1	ADDRESS		
Grp 1	M	9	S01 NAD ADR CTA COM FTX		
<i>Indien nodig kunnen in dit segment de adresgegevens van de betreffende partij worden opgenomen.</i>					
C817	ADDRESS USAGE		C	R	
3787	Address function, coded	AN..3	C	R	Functie van het adres: WO - <i>At work</i>
3785	Address type, coded	AN..3	C	N	Niet gebruiken
3789	Address status, coded	AN..3	C	N	Niet gebruiken
C090	ADDRESS DETAILS		C	A	Aanduiding van adresgegevens
3843	Address format, coded	AN..3	M	R	Code formaat adres: 1 - <i>Street name in AC1, street address number in AC2</i> <i>Straatnaam in AC1 en huisnummer met eventuele toevoeging in AC2.</i>
3794	Address component	AN..35	M	R	Adres component #1 (AC1): STRAATNAAM (an..24) [NEN-5825: 4.3.2]
3794	Address component	AN..35	C	D	Adres component #2 (AC2): HUISNUMMER (n..5) * TOEVOEGING (an..4) [NEN-5825: 4.3.3*4.3.4]
3794	Address component	AN..35	C	O	Adres component #3 (AC3): LOCATIE-OMSCHRIJVING (an..35) [NEN-5825: 4.3.1]
3794	Address component	AN..35	C	N	Niet gebruiken
3794	Address component	AN..35	C	N	Niet gebruiken
3164	CITY NAME	AN..35	C	O	PLAATSNAAM (an..24) [NEN-5825: 4.3.10]
3251	POSTCODE IDENTIFICATION	AN..9	C	O	POSTCODE (an6) [NEN-5825: 4.3.9.1 + 4.3.9.2]
3207	COUNTRY, CODED	AN..3	C	O	Niet gebruiken
C819	COUNTRY SUB-ENTITY DETAILS		C	N	Alle elementen niet gebruiken.
3229	Country sub-entity identification	AN..9	C	N	
1131	Code list qualifier	AN..8	C	N	

ADR C 1		ADDRESS			
3055	Code list responsible agency, coded	AN..3	C	N	
3228	Country sub-entity	AN..35	C	N	
C517	LOCATION IDENTIFICATION		C	N	Alle elementen niet gebruiken.
3225	Place/location identification	AN..25	C	N	
1131	Code list qualifier	AN..8	C	N	
3055	Code list responsible agency, coded	AN..3	C	N	
3224	Place/location	AN..17	C	N	

Voorbeeld: ADR+WO+1:Straatweg:12+Rotterdam+1034PS'

CTA C 1 CONTACT INFORMATION					
Grp 1 M 9 S01 NAD ADR CTA COM FTX					
<i>Dit segment wordt gebruikt om gegevens over de contactpersoon op te nemen.</i>					
3139	CONTACT FUNCTION, CODED	AN..3	C	R	Code soort contact: PRS - <i>Contactpersoon</i>
C056	DEPARTMENT OR EMPLOYEE DETAILS		C	R	
3413	Department or employee identification	AN..17	C	N	Niet gebruiken
3412	Department or employee	AN..35	C	R	Aanduiding gegevens CONTACTPERSOON

COM C 4 COMMUNICATION CONTACT					
Grp 1 M 9 S01 NAD ADR CTA COM FTX					
<i>Hierin kunnen de telefoon - en/of faxnummer van de verzender worden opgenomen. Voor het e-mail en/of X.400-adres wordt verwezen naar het FTX-segment.</i>					
C076	COMMUNICATION CONTACT		M	R	
3148	Communication number	AN..25	M	R	TELEFOON-/FAXNUMMER van de verzender
3155	Communication channel qualifier	AN..3	M	R	Code soort communicatie: FX - <i>Telefax</i> TE - <i>Telephone</i> TEG- <i>Telefoon bij geen gehoor</i> TEH- <i>Telefoon buiten werktijd</i>

FTX C 2 FREE TEXT						
Grp 1 M 9 S01 NAD ADR CTA COM FTX						
<i>In dit segment kunnen het e-mail en/of X.400-adres worden opgenomen.</i>						
4451	TEXT SUBJECT QUALIFIER	AN..3	M	R	Code soort communicatie: MA - E-mail adres XF - X.400 adres	
4453	TEXT FUNCTION, CODED	AN..3	C	N	Niet gebruiken	
C107	TEXT REFERENCE		C	N	Alle elementen niet gebruiken.	
4441	Free text identification	AN..17	M	N		
1131	Code list qualifier	AN..8	C	N		
3055	Code list responsible agency, coded	AN..3	C	N		
C108	TEXT LITERAL		C	R	E-MAIL ADRES of X.400 ADRES	
4440	Free text	AN..70	C	N		
4440	Free text	AN..70	C	N		Niet gebruiken
4440	Free text	AN..70	C	N		Niet gebruiken
4440	Free text	AN..70	C	N		Niet gebruiken
4440	Free text	AN..70	C	N		Niet gebruiken
4440	Free text	AN..70	C	N		Niet gebruiken
3453	LANGUAGE, CODED	AN..3	C	N	Niet gebruiken	

S02 M 1 TRIGGER SEGMENT SG2					
Grp 2	M	999	S02 RFF LOC ADR Grp 3 Grp 4 Grp 5 Grp 8		
<i>Start-segment van groep 2.</i>					
C286	SEQUENCE INFORMATION		C	R	
1050	Sequence number	AN..6	M	R	Het volgnummer van de groep, begint met "1".
1159	Sequence number source, coded	AN..3	C	N	Niet gebruiken
1131	Code list qualifier	AN..8	C	N	Niet gebruiken
3055	Code list responsible agency, coded	AN..3	C	N	Niet gebruiken
C529	PROCESSING INDICATOR		C	R	
7365	Processing indicator, coded	AN..3	M	R	Hierin kan worden aangegeven of de patiënt het recept persoonlijk meeneemt naar de apotheek (ja / nee). J - Ja N - Nee
1131	Code list qualifier	AN..8	C	N	Niet gebruiken
3055	Code list responsible agency, coded	AN..3	C	N	Niet gebruiken
7187	Process type identification	AN..17	C	N	Niet gebruiken
C851	SEGMENT GROUP USAGE DETAILS		C	N	Alle elementen niet gebruiken.
9811	Segment group usage, coded	AN..3	C	N	
1131	Code list qualifier	AN..8	C	N	
3055	Code list responsible agency, coded	AN..3	C	N	
9810	Segment group usage	AN..70	C	N	

RFF	M	9	REFERENCE			
Grp 2	M	999	S02 RFF LOC ADR	Grp 3	Grp 4	Grp 5 Grp 8
<p><i>Dit segment wordt gebruikt om het referentienummer van het betreffende recept aan te geven.</i></p> <p><i>Indien nodig, kan men in het hiernavolgende RFF-segment verwijzen naar het referentienummer van de eerdere receptaanvraag.</i></p>						
C506	REFERENCE			M	R	
1153	Reference qualifier	AN..3		M	R	Soort referentie: ACW - <i>Reference number to previous message</i> ROI - <i>Order ID by service requester</i> Referentienummer receptaanvraag. SRI - <i>Report ID by service provider</i> Referentienummer receptaflevering.
1154	Reference number	AN..35		C	R	REFERENTIENUMMER RECEPTAANVRAAG of REFERENTIENUMMER RECEPTAFLEVERING of REFERENTIENUMMER EERDERE RECEPTAFLEVERING
1156	Line number	AN..6		C	N	Niet gebruiken
4000	Reference version number	AN..35		C	N	Niet gebruiken

LOC	C	1	PLACE/LOCATION IDENTIFICATION			
Grp 2	M	999	S02 RFF LOC ADR	Grp 3	Grp 4	Grp 5 Grp 8
<i>In dit segment wordt aangegeven hoe de wijze van distributie van de verstrekking van geneesmiddel(en) - locatie van aflevering.</i>						
3227	PLACE/LOCATION QUALIFIER	AN..3	M	R	Type locatie 7 - <i>place of delivery</i> locatie van distributie / aflevering	
C517	LOCATION IDENTIFICATION		C	R	Locatie van distributie van verstrekking geneesmiddel: D - <i>distribution counter</i> uitdeelpost H - <i>home</i> thuis N - <i>nursing home</i> verpleeghuis	
3225	Place/location identification	AN..25	C	R		
1131	Code list qualifier	AN..8	C	N		
3055	Code list responsible agency, coded	AN..3	C	N		
3224	Place/location	AN..17	C	O		
C519	RELATED LOCATION ONE IDENTIFICATION		C	N	Alle elementen niet gebruiken.	
3223	Related place/location one identification	AN..25	C	N		
1131	Code list qualifier	AN..8	C	N		
3055	Code list responsible agency, coded	AN..3	C	N		
3222	Related place/location one	AN..70	C	N		
C519	RELATED LOCATION TWO IDENTIFICATION		C	N	Alle elementen niet gebruiken.	
3233	Related place/location two Identification	AN..25	C	N		
1131	Code list qualifier	AN..8	C	N		
3055	Code list responsible agency, coded	AN..3	C	N		
3232	Related place/location two	AN..70	C	N		

5479	RELATION, CODED	AN..3	C	N	Niet gebruiken
------	-----------------	-------	---	---	----------------

ADR	C	1	ADDRESS			
Grp 2	M	999	S02	RFF	LOC	ADR Grp 3 Grp 4 Grp 5 Grp 8
<i>Dit segment wordt gebruikt om bezorgadresgegevens op te nemen (bijv. in verpleeghuis, etc.).</i>						
C817		ADDRESS USAGE				
3787		Address function, coded	AN..3	C	R	Functie van het adres: CO - <i>Contact address</i> NU - <i>Nursing address</i> SLO - <i>Address for sample collection</i>
3785		Address type, coded	AN..3	C	N	Niet gebruiken
3789		Address status, coded	AN..3	C	N	Niet gebruiken
C090		ADDRESS DETAILS				
3843		Address format, coded	AN..3	M	R	Code formaat adres: 1 - <i>Street name in AC1, street address number in AC2</i> <i>Straatnaam in AC1 en huisnummer met eventuele toevoeging in AC2.</i>
3794		Address component	AN..35	M	R	Adres component #1 (AC1): STRAATNAAM (an..24) [NEN-5825: 4.3.2]
3794		Address component	AN..35	C	D	Adres component #2 (AC2): HUISNUMMER (n..5) * TOEVOEGING (an..4) [NEN-5825: 4.3.3*4.3.4]
3794		Address component	AN..35	C	O	Adres component #3 (AC3): LOCATIE-OMSCHRIJVING (an..35) [NEN-5825: 4.3.1]
3794		Address component	AN..35	C	N	Niet gebruiken
3794		Address component	AN..35	C	N	Niet gebruiken
3164		CITY NAME	AN..35	C	D	PLAATSNAAM (an..24) [NEN-5825: 4.3.10]
3251		POSTCODE IDENTIFICATION	AN..9	C	R	POSTCODE (an6) [NEN-5825: 4.3.9.1 + 4.3.9.2]
3207		COUNTRY, CODED	AN..3	C	O	Niet gebruiken
C819		COUNTRY SUB-ENTITY		C	N	Alle elementen niet gebruiken.

ADR C 1		ADDRESS			
	DETAILS				
3229	Country sub-entity identification	AN..9	C	N	
1131	Code list qualifier	AN..8	C	N	
3055	Code list responsible agency, coded	AN..3	C	N	
3228	Country sub-entity	AN..35	C	N	
C517	LOCATION IDENTIFICATION		C	N	Alle elementen niet gebruiken.
3225	Place/location identification	AN..25	C	N	
1131	Code list qualifier	AN..8	C	N	
3055	Code list responsible agency, coded	AN..3	C	N	
3224	Place/location	AN..17	C	N	

S03 M 1 TRIGGER SEGMENT SG3						
Grp 2	M	999	S02 RFF LOC ADR Grp 3 Grp 4 Grp 5 Grp 8			
Grp 3	M	1	S03 RFF PNA ADR DTM PDI GIR FCA			
<i>Start-segment van groep 3.</i>						
C286	SEQUENCE INFORMATION			C	R	
1050	Sequence number	AN..6	M	R		Het volgnummer van de groep, begint met "1".
1159	Sequence number source, coded	AN..3	C	N		Niet gebruiken
1131	Code list qualifier	AN..8	C	N		Niet gebruiken
3055	Code list responsible agency, coded	AN..3	C	N		Niet gebruiken
C529	PROCESSING INDICATOR			C	N	Alle elementen niet gebruiken.
7365	Processing indicator, coded	AN..3	M	N		
1131	Code list qualifier	AN..8	C	N		
3055	Code list responsible agency, coded	AN..3	C	N		
7187	Process type identification	AN..17	C	N		
C851	SEGMENT GROUP USAGE DETAILS			C	N	Alle elementen niet gebruiken.
9811	Segment group usage, coded	AN..3	C	N		
1131	Code list qualifier	AN..8	C	N		
3055	Code list responsible agency, coded	AN..3	C	N		
9810	Segment group usage	AN..70	C	N		

RFF	C	1	REFERENCE		
Grp 3	M	999	S03 RFF PNA ADR DTM PDI GIR FCA		
<p><i>Functie: In dit segment kan een referentie worden opgenomen naar een NAD segment uit groep S01 om de huisarts van de patiënt te specificeren. Gebruikt: De referentie naar de huisarts van de patiënt.</i></p>					
C506	REFERENCE		M	R	
1153	Reference qualifier	AN..3	M	R	Soort referentie: G1 - Referentie naar segmentgroep 1
1154	Reference number	AN..35	M	R	Identificatienummer (NAD- segment veld 3039 – AGB-code)
1156	Line number	AN..6	C	N	Niet gebruiken
4000	Reference version number	AN..35	C	N	Niet gebruiken

Voorbeeld: RFF+G1:01001234'

PNA M 1 PERSON NAME					
Grp 2	M	999	S02 RFF LOC ADR Grp 3 Grp 4 Grp 5 Grp 8		
Grp 3	M	1	S03 RFF PNA ADR DTM PDI GIR FCA		
<i>Dit segment wordt gebruikt voor de invulling van de IDENTIFICATIE en/of NAAMGEGEVENS van de patiënt.</i>					
3035	PARTY QUALIFIER	AN..3	M	R	Code soort partij: PAT - Patient
C206	IDENTIFICATION NUMBER		C	R	
7402	Identity number	AN..35	M	R	PATIENT-IDENTIFICATIE (lokaal afgesproken patiëntidentificatie)
7405	Identity number qualifier	AN..3	C	N	Niet gebruiken
3039	Party id identification	AN..17	C	N	Burgerservicenummer (BSN). n9, moet voldoen aan de 11-proef voor BSN's. Veld leeglaten indien niet bekend.
1131	Code list qualifier	AN..8	C	D	Soort codelijst voor code in veld 7402: PCL - Patient code list
3055	Code list responsible agency, coded	AN..3	C	D	Verantwoordelijke organisatie voor codelijst in veld 1131: LOC - locally agreed lokaal afgesproken codelijst
4405	Status, coded	AN..3	C	N	Niet gebruiken
3797	NAME TYPE, CODED	AN..3	C	N	Niet gebruiken
3799	NAME STATUS, CODED	AN..3	C	N	Niet gebruiken
C816	NAME COMPONENT DETAILS		C	R	Naam component #1
3835	Name component qualifier	AN..3	M	R	Code naam component: NAN- Achternaam verkort
3836	Name component	AN..70	C	R	NAAM-GEGEVENS: ACHTERNAAM (significant deel, verkort) (an..25) [NEN-1888: 4.1.2]
3839	Name component status, coded	AN..3	C	N	Niet gebruiken
3841	Name component original representation, coded	AN..3	C	N	Niet gebruiken
C816	NAME COMPONENT DETAILS		C	O	Naam component #2

PNA M 1 PERSON NAME					
3835	Name component qualifier	AN..3	M	R	Code naam component: NVV - <i>Voorletters*voorvoegsels</i>
3836	Name component	AN..70	C	R	NAAM-GEGEVENS: VOORLETTERS (a..6)*VOORVOEGSELS (A..10) [NEN-1888: 4.1.4.2*4.1.3]
3839	Name component status, coded	AN..3	C	N	Niet gebruiken
3841	Name component original representation, coded	AN..3	C	N	Niet gebruiken
C816	NAME COMPONENT DETAILS		C	O	Naam component #3
3835	Name component qualifier	AN..3	M	R	Code naam component: NVN - <i>Eerste voornaam</i>
3836	Name component	AN..70	C	R	NAAM-GEGEVENS: EERSTE VOORNAAM (a..28) [NEN-1888: 4.1.4.1]
3839	Name component status, coded	AN..3	C	N	Niet gebruiken
3841	Name component original representation, coded	AN..3	C	N	Niet gebruiken
C816	NAME COMPONENT DETAILS		C	O	Naam component #4
3835	Name component qualifier	AN..3	M	R	Code naam component: NEA - <i>Achternaam echtgenoot verkort</i>
3836	Name component	AN..70	C	R	NAAM-GEGEVENS: ACHTERNAAM ECHTGENOOT (significant deel, verkort) (an..25) [NEN-1888: 4.1.2]
3839	Name component status, coded	AN..3	C	N	Niet gebruiken
3841	Name component original representation, coded	AN..3	C	N	Niet gebruiken
C816	NAME COMPONENT DETAILS		C	O	Naam component #5
3835	Name component qualifier	AN..3	M	R	Code naam component: NEV - <i>Naam echtgenoot, voorvoegsels</i>
3836	Name component	AN..70	C	R	NAAM-GEGEVENS: NAAM ECHTGENOOT VOORVOEGSELS (a..10) [NEN-1888: 4.1.3]

PNA M 1 PERSON NAME					
3839	Name component status, coded	AN..3	C	N	Niet gebruiken
3841	Name component original representation, coded	AN..3	C	N	Niet gebruiken

Voorbeeld van getrouwde patiënt Thea T. in 't Bos-van Veen met BSN 123456782:

PNA+PAT+2837::123456782:PCL:LOC+++NAN:Veen+NVV:T*van
 +NVN:Thea+NEA:Bos+NEV:in ?'t' (BSN is 123456782)

PNA+PAT+2837:::PCL:LOC+++NAN:Veen+NVV:T*van +NVN:Thea+NEA:Bos+NEV:in
 ?'t' (BSN is leeg)

ADR	C	1	ADDRESS			
Grp 2	M	999	S02 RFF LOC	ADR	Grp 3	Grp 4 Grp 5 Grp 8
Grp 3	M	1	S03 RFF PNA	ADR	DTM	PDI GIR FCA
<i>Dit segment bevat de adresgegevens van de patiënt.</i>						
C817			ADDRESS USAGE		C	R
3787			Address function, coded	AN..3	C	R
						Functie van het adres: HO - <i>At home</i>
3785			Address type, coded	AN..3	C	N
						Niet gebruiken
3789			Address status, coded	AN..3	C	N
						Niet gebruiken
C090			ADDRESS DETAILS		C	A
3843			Address format, coded	AN..3	M	R
						Code formaat adres: 1 - <i>Street name in AC1, street address number in AC2</i> <i>Straatnaam in AC1 en huisnummer met eventuele toevoeging in AC2.</i>
3794			Address component	AN..35	M	R
						Adres component #1 (AC1): STRAATNAAM (an..24) [NEN-5825:4.3.2]
3794			Address component	AN..35	C	D
						Adres component #2 (AC2): HUISNUMMER (n..5) * TOEVOEGING (an..4) [NEN-5825:4.3.3*4.3.4] of WOONWAGENAANDUIDING (a2) [NEN-5825: 4.3.5]
3794			Address component	AN..35	C	O
						Adres component #3 (AC3): LOCATIE-OMSCHRIJVING (an..35) [NEN-5825: 4.3.1]
3794			Address component	AN..35	C	N
						Niet gebruiken
3794			Address component	AN..35	C	N
						Niet gebruiken
3164			CITY NAME	AN..35	C	D
						PLAATSNAAM (an..24) [NEN-5825:4.3.10]
3251			POSTCODE IDENTIFICATION	AN..9	C	R
						POSTCODE (an6) [NEN-5825:4.3.9.1 + 4.3.9.2]
3207			COUNTRY, CODED	AN..3	C	O
						Niet gebruiken
C819			COUNTRY SUB-ENTITY		C	N
						Alle elementen niet gebruiken.

ADR C 1		ADDRESS			
	DETAILS				
3229	Country sub-entity identification	AN..9	C	N	
1131	Code list qualifier	AN..8	C	N	
3055	Code list responsible agency, coded	AN..3	C	N	
3228	Country sub-entity	AN..35	C	N	
C517	LOCATION IDENTIFICATION		C	N	Alle elementen niet gebruiken.
3225	Place/location identification	AN..25	C	N	
1131	Code list qualifier	AN..8	C	N	
3055	Code list responsible agency, coded	AN..3	C	N	
3224	Place/location	AN..17	C	N	

DTM	M	1	DATE/TIME/PERIOD			
Grp 2	M	999	S02 RFF LOC ADR	Grp 3	Grp 4	Grp 5 Grp 8
Grp 3	M	1	S03 RFF PNA ADR	DTM	PDI	GIR FCA
<p><i>Dit segment wordt gebruikt om de GEBOORTEDATUM van de patiënt op te nemen.</i></p>						
C507	DATE/TIME/PERIOD			M	R	
2005	Date/time/period qualifier	AN..3		M	R	Code soort datum/tijd: 329 - <i>Date/time of birth</i>
2380	Date/time/period	AN..35		C	R	GEBOORTEDATUM PATIENT
2379	Date/time/period format qualifier	AN..3		C	R	Formaat datum/tijd: 102 - <i>CCYYMMDD</i>

PDI M 1 PERSON					
DEMOGRAPHIC INFORMATION					
Grp 2	M	999	S02 RFF LOC ADR Grp 3 Grp 4 Grp 5 Grp 8		
Grp 3	M	1	S03 RFF PNA ADR DTM PDI GIR FCA		
<i>Dit segment wordt gebruikt om de gegevens m.b.t. het geslacht en de burgerlijke staat van de patiënt opgenomen.</i>					
3917	SEX, CODED	AN..3	C	R	GESLACHT-CODE (n1) [NEN-1888: 4.4.4] 0 - <i>onbekend</i> 1 - <i>mannelijk</i> 2 - <i>vrouwelijk</i> 9 - <i>niet gespecificeerd</i>
C085	MARITAL STATUS DETAILS		C	R	
3913	Marital status, coded	AN..3	C	R	BURGELIJKE STAAT, GECODEERD (n1) [NEN-1888: 4.5.1]
1131	Code list qualifier	AN..8	C	N	Niet gebruiken
3055	Code list responsible agency, coded	AN..3	C	N	Niet gebruiken
3912	Marital status	AN..35	C	N	Niet gebruiken
C101	RELIGION DETAILS		C	N	Alle elementen niet gebruiken.
3923	Religion, coded	AN..3	C	N	
1131	Code list qualifier	AN..8	C	N	
3055	Code list responsible agency, coded	AN..3	C	N	
3922	Religion	AN..35	C	N	

GIR		C	9	RELATED IDENTIFICATIONNUMBERS			
Grp 2	M	999	S02 RFF LOC ADR Grp 3 Grp 4 Grp 5 Grp 8				
Grp 3	M	1	S03 RFF PNA ADR DTM PDI GIR FCA				
<p><i>Dit segment wordt gebruikt om eventuele verwijzing naar een andere patiënt-IDENTIFICATIE op te nemen. Meerdere identificaties kunnen in dit segment worden opgenomen.</i></p>							
7297	SET IDENTIFICATION QUALIFIER	AN..3	M	R	Soort identificatie: PAT - <i>Patient identificatie</i> REO - <i>Reference to other person/patient</i> <i>Referentie naar een andere persoon/ patiënt</i>		
C206	IDENTIFICATION NUMBER		M	R	IDENTIFICATIE de unieke patiënt identificatie zoals bekend is bij een andere partij, of REFERENTIE om te kunnen refereren aan andere persoon/ patiënt, bijv. moeder en kind.		
7402	Identity number	AN..35	M	R			
7405	Identity number qualifier	AN..3	C	N			
3039	Party id identification	AN..17	C	N			
1131	Code list qualifier	AN..8	C	D			
3055	Code list responsible agency, coded	AN..3	C	D			
4405	Status, coded	AN..3	C	N			
4405	Status, coded	AN..3	C	N			
C206	IDENTIFICATION NUMBER		C	O	Zie de toelichting hierboven.		
7402	Identity number	AN..35	M	R			
7405	Identity number qualifier	AN..3	C	N			
3039	Party id identification	AN..17	C	N			
1131	Code list qualifier	AN..8	C	D			
3055	Code list responsible agency, coded	AN..3	C	D			
4405	Status, coded	AN..3	C	N			

GIR C 9		RELATED IDENTIFICATIONNUMBERS			
C206	IDENTIFICATION NUMBER		C	O	Zie de toelichting hierboven.
7402	Identity number	AN..35	M	R	
7405	Identity number qualifier	AN..3	C	N	
3039	Party id identification	AN..17	C	N	
1131	Code list qualifier	AN..8	C	D	
3055	Code list responsible agency, coded	AN..3	C	D	
4405	Status, coded	AN..3	C	N	
C206	IDENTIFICATION NUMBER		C	O	
7402	Identity number	AN..35	M	R	
7405	Identity number qualifier	AN..3	C	N	
3039	Party id identification	AN..17	C	N	
1131	Code list qualifier	AN..8	C	D	
3055	Code list responsible agency, coded	AN..3	C	D	
4405	Status, coded	AN..3	C	N	
C206	IDENTIFICATION NUMBER		C	O	Zie de toelichting hierboven.
7402	Identity number	AN..35	M	R	
7405	Identity number qualifier	AN..3	C	N	
3039	Party id identification	AN..17	C	N	
1131	Code list qualifier	AN..8	C	D	
3055	Code list responsible agency, coded	AN..3	C	D	
4405	Status, coded	AN..3	C	N	

FCA		C	1	FINANCIAL CHARGES ALLOCATION			
Grp 2	M	999	S02 RFF LOC ADR Grp 3 Grp 4 Grp 5 Grp 8				
Grp 3	M	1	S03 RFF PNA ADR DTM PDI GIR FCA				
<p><i>Bij afwezigheid van een bestaand segment wordt dit segment voorlopig gebruikt voor het opnemen van gegevens m.b.t. SOORT VERZEKERING, de VERZEKERAAR en het POLISNUMMER.</i></p>							
4471	SETTLEMENT, CODED	AN..3	M	R	SOORT VERZEKERING (Vektis codelijst): 00 - <i>n.v.t. (niet verzekerd)</i> 10 - <i>particulier</i> 40 - <i>AWBZ</i> 60 - <i>ziekenfonds</i> 99 - <i>onbekend</i>		
C878	CHARGE/ALLOWANCE ACCOUNT		C	R			
3434	Institution branch number	AN..17	M	R	VERZEKERAAR: AGB-code verzekeraar (8 posities) conform Vektis-codelijst.		
1131	Code list qualifier	AN..8	C	D	Soort codelijst: CI - <i>Codelist for insurance agencies</i> <i>Codelijst voor zorgverzekeraars</i>		
3055	Code list responsible agency, coded	AN..3	C	D	Voor bovengenoemde codelijst verantwoordelijke organisatie: VEK - <i>NL, VEKTIS B.V.</i>		
3194	Account holder number	AN..17	C	R	POLISNUMMER Het polisnummer van de verzekerde.		
6345	Currency, coded	AN..3	C	N	Niet gebruiken		

S04 M 1 TRIGGER SEGMENT SG4						
Grp 2	M	999	S02 RFF LOC ADR Grp 3 Grp 4 Grp 5 Grp 8			
Grp 4	C	1	S04 CIN			
<i>Start-segment van groep 4.</i>						
C286	SEQUENCE INFORMATION			C	R	
1050	Sequence number	AN..6	M	R	Het volgnummer van de groep, begint met "1".	
1159	Sequence number source, coded	AN..3	C	N	Niet gebruiken	
1131	Code list qualifier	AN..8	C	N	Niet gebruiken	
3055	Code list responsible agency, coded	AN..3	C	N	Niet gebruiken	
C529	PROCESSING INDICATOR			C	N	Alle elementen niet gebruiken.
7365	Processing indicator, coded	AN..3	M	N		
1131	Code list qualifier	AN..8	C	N		
3055	Code list responsible agency, coded	AN..3	C	N		
7187	Process type identification	AN..17	C	N		
C851	SEGMENT GROUP USAGE DETAILS			C	N	Alle elementen niet gebruiken.
9811	Segment group usage, coded	AN..3	C	N		
1131	Code list qualifier	AN..8	C	N		
3055	Code list responsible agency, coded	AN..3	C	N		
9810	Segment group usage	AN..70	C	N		

CIN	C	99	CLINICAL INFORMATION				
Grp 2	M	999	S02 RFF LOC ADR	Grp 3	Grp 4	Grp 5	Grp 8
Grp 4	C	1	S04 CIN				
<i>Functie: In dit segment wordt de contra-indicatie geïdentificeerd.</i>							
6810	CLINICAL INFORMATION QUALIFIER	AN..3	M	R	Soort patiëntkenmerken: DI - <i>diagnosis</i> <i>ziektebeeld</i> MED- <i>medicatie</i> GRA - <i>groepsallergie</i> STA - <i>stofallergie</i> MAR- <i>marker</i> <i>ruiter</i>		
C836	CLINICAL INFORMATION DETAILS		C	R			
6813	Clinical information identification	AN..17	M	R	Code indien gebruik wordt gemaakt van een van de onderstaande codelijsten		
1131	Code list qualifier	AN..8	C	D	Soort codelijst: KNMP - <i>KNMP nummer</i> HPK - <i>Handelsproductcode</i> GPK - <i>Generieke productcode</i> ICPC - <i>International Codelist Primary Care</i> THE040 - <i>Thesaurus codelijst met contra-indicaties</i> THE122 - <i>Thesaurus codelijst met ongewenste groepen</i> REC750 - <i>Bestand 750 met generieke namen</i> WCIA16 - <i>WCIA-tabel 16 Ruiters</i>		
3055	Code list responsible agency, coded	AN..3	C	D	Voor bovengenoemde codelijst verantwoordelijke organisatie: NHG- <i>Nederlands Huisartsen Genootschap</i> → <i>ICPC, WCIA16</i> ZI - <i>NL, Z-Index B.V.</i>		
6812	Clinical information	AN..70	C	O	Contra-indicatie in vrije tekst.		

CIN C 99		CLINICAL INFORMATION			
C837	CERTAINTY DETAILS		C	N	Alle elementen niet gebruiken.
4803	Certainty, coded	AN..3	C	N	
1131	Code list qualifier	AN..8	C	N	
3055	Code list responsible agency, coded	AN..3	C	N	
4802	Certainty	AN..35	C	N	

Voorbeeld: CIN+GRA+6:THE122:ZI:BARBITURATEN'

S05 M 1 TRIGGER SEGMENT SG5					
Grp 2 M 999		S02 RFF LOC ADR Grp 3 Grp 4 Grp 5 Grp 8			
Grp 5 M 99		S05 LIN CLI RFF CIN QTY FTX DTM Grp6 Grp7			
<i>Start-segment van groep 5.</i>					
C286	SEQUENCE INFORMATION		C	R	
1050	Sequence number	AN..6	M	R	Het volgnummer van de groep, begint met "1".
1159	Sequence number source, coded	AN..3	C	N	Niet gebruiken
1131	Code list qualifier	AN..8	C	N	Niet gebruiken
3055	Code list responsible agency, coded	AN..3	C	N	Niet gebruiken
C529	PROCESSING INDICATOR		C	N	Alle elementen niet gebruiken.
7365	Processing indicator, coded	AN..3	M	N	
1131	Code list qualifier	AN..8	C	N	
3055	Code list responsible agency, coded	AN..3	C	N	
7187	Process type identification	AN..17	C	N	
C851	SEGMENT GROUP USAGE DETAILS		C	N	Alle elementen niet gebruiken.
9811	Segment group usage, coded	AN..3	C	N	
1131	Code list qualifier	AN..8	C	N	
3055	Code list responsible agency, coded	AN..3	C	N	
9810	Segment group usage	AN..70	C	N	

LIN	M	1	LINE ITEM			
Grp 2	M	999	S02 RFF LOC ADR Grp 3 Grp 4 Grp 5 Grp 8			
Grp 5	M	99	S05 LIN CLI RFF CIN QTY FTX DTM Grp6 Grp7			
<p><i>Functie: In dit segment wordt een volgnummer opgenomen als aanduiding voor de receptregels.</i></p> <p><i>Gebruik: De lokale referentie van het voorschrijvend systeem kan in veld 7140 worden gespecificeerd. Bij een afleverbericht is dit dus de referentie zoals die in de aanvraag is ontvangen.</i></p>						
1082	LINE ITEM NUMBER	N..6	M	R	AANDUIDING RECEPTREGEL	
Het unieke volgnummer als aanduiding van receptregel.						
1229	ACTION REQUEST/NOTIFICATION, CODED	AN..3	M	R	Hierin kan een aanduiding worden aangegeven of het om een voorgeschreven receptregel gaat of een afgeleverde receptregel. AAN - voorgeschreven / aangevraagd medicament AFL - afgeleverd medicament STP - gestopt medicament	
C212	ITEM NUMBER IDENTIFICATION		C	O		
7140	Item number	AN..35	C	O	Identificatie receptregel voorschrijvend systeem	
7143	Item number type, coded	AN..3	C	N	Niet gebruiken	
1131	Code list qualifier	AN..8	C	O	PRF - <i>identificatie receptregel voorschrijvend systeem</i>	
3055	Code list responsible agency, coded	AN..3	C	O	LOC - <i>lokaal afgesproken</i>	
5495	SUB-LINE INDICATOR, CODED	AN..3	C	N	Niet gebruiken	
1222	CONFIGURATION LEVEL	N..2	C	N	Niet gebruiken	
7083	CONFIGURATION, CODED	AN..3	C	N	Niet gebruiken	

Voorbeeld: LIN+1+AAN+64666::PRF:LOC'

RFF	C	1	REFERENCE									
Grp 2	M	999	S02	RFF	LOC	ADR	Grp 3	Grp 4	Grp 5	Grp 8		
Grp 5	M	99	S05	LIN	CLI	RFF	CIN	QTY	FTX	DTM	Grp6	Grp7
<p><i>Functie: In dit segment kan een referentie worden opgenomen naar een NAD segment uit groep S01 om de voorschrijver van deze receptregel te specificeren.</i></p> <p><i>Gebruik: De referentie naar de voorschrijver van deze receptregel.</i></p>												
C506	REFERENCE			M	R							
1153	Reference qualifier	AN..3		M	R						Soort referentie: G1 - Referentie naar segmentgroep 1	
1154	Reference number	AN..35		M	R						Identificatienummer (NAD- segment veld 3039 - AGB-code)	
1156	Line number	AN..6		C	N						Niet gebruiken	
4000	Reference version number	AN..35		C	N						Niet gebruiken	

Voorbeeld: RFF+G1:01001234'

CIN	C	1	CLINICAL INFORMATION				
Grp 2	M	999	S02 RFF LOC ADR	Grp 3	Grp 4	Grp 5	Grp 8
Grp 5	M	99	S05 LIN CLI RFF CIN	QTY	FTX	DTM	Grp6 Grp7
<i>In dit segment wordt de reden van voorschrijven van deze regel opgenomen.</i>							
6810	CLINICAL INFORMATION QUALIFIER	AN..3	M	R	Soort patiëntkenmerken: RRO - <i>Reason for request</i> reden van voorschrijven (indicatie)		
C836	CLINICAL INFORMATION DETAILS		C	R	Indicatie code, indien gebruik wordt gemaakt van één van de onderstaande codelijsten. Soort codelijst: ICPC - <i>International Codelist Primary Care</i> Voor bovengenoemde codelijst verantwoordelijke organisatie: NHG - <i>Nederlands Huisartsen Genootschap</i>		
6813	Clinical information identification	AN..17	M	R			
1131	Code list qualifier	AN..8	C	R			
3055	Code list responsible agency, coded	AN..3	C	R			
6812	Clinical information	AN..70	C	O			
C837	CERTAINTY DETAILS		C	N	Alle elementen niet gebruiken.		
4803	Certainty, coded	AN..3	C	N			
1131	Code list qualifier	AN..8	C	N			
3055	Code list responsible agency, coded	AN..3	C	N			
4802	Certainty	AN..35	C	N			

Voorbeeld: CIN+RRO+P79.02:ICPC:NHG:Angst'

CLI	C	9	CLINICAL INTERVENTION				
Grp 2	M	999	S02 RFF LOC ADR	Grp 3	Grp 4	Grp 5	Grp 8
Grp 5	M	99	S05 LIN CLI RFF CIN	QTY	FTX	DTM	Grp6 Grp7
<p><i>Functie: In dit segment wordt het medicijn geïdentificeerd.</i></p> <p><i>Gebruik: Als in veld 9919 "MAG" is gespecificeerd kan dit segment in deze groep maximaal een keer voorkomen. De afzonderlijke componenten worden vervolgens in groep S06 via de CLI of FTX segmenten gespecificeerd (een S06 groep per component).</i></p>							
9919	CLINICAL INTERVENTION QUALIFIER		AN..3	M	R	AARD ARTIKEL: MED - gecodeerde enkelvoudige geneesmiddel, aangeduid door KNMP-nummer MAG - magistrale receptuur	
C827	CLINICAL INTERVENTION DETAILS			C	R		
9923	Clinical intervention identification		AN..17	C	R	Code volgens onderstaand coderingsstelsel	
1131	Code list qualifier		AN..8	C	D	Soort codelijst: KNMP - KNMP-nummer KNMPROD - productgroep KNMP HPK - <i>Handelsproductcode, G-standaard</i> GPK - <i>Generieke productcode, G-standaard</i> PRK - <i>Prescriptiecode, G-standaard</i>	
3055	Code list responsible agency, coded		AN..3	C	D	Voor bovengenoemde codelijst verantwoordelijke organisatie: ZI - <i>NL, Z-Index B.V.</i>	
9922	Clinical intervention		AN..70	C	O	Magistrale tekst of naam medicament	

Voorbeeld: CLI+MED+20672:GPK:ZI:DIAZEPAM TABLET 10MG'

QTY	C	2	QUANTITY			
Grp 2	M	999	S02 RFF LOC ADR	Grp 3	Grp 4	Grp 5 Grp 8
Grp 5	M	99	S05 LIN CLI RFF CIN	QTY	FTX	DTM Grp6 Grp7
<p><i>Functie: In dit segment worden de totale hoeveelheid afgeleverde eenheden of het aantal nog uitstaande iteraties, opgenomen.</i></p> <p><i>Gebruik: Aangezien dit segment niet voorziet in het gebruik van decimalen, is er een qualifier toegevoegd (AED) die de totale hoeveelheid in veld 6060 vermenigvuldigt met 1000. Uiteraard dient dit bij ontvangst te worden gecorrigeerd om de juiste hoeveelheid te verkrijgen.</i></p>						
C186	QUANTITY DETAILS			M	R	
6063	Quantity qualifier	AN..3		M	R	Soort hoeveelheid: 46 - <i>pieces delivered</i> totaal aantal geleverde eenheden AED - <i>total number</i> totaal aantal afgeleverde eenheden, maal 1000 143 - <i>quantity remaining</i> aantal nog toegestane herhalingen
6060	Quantity	N..15		M	R	TOTAAL HOEVEELHEID of AANTAL TOEGESTANE ITERATIES
C848	MEASUREMENT UNIT DETAILS			C	R	
6411	Measure unit identification	AN..8		C	R	Hierin wordt de eenheid van het voorgeschreven geneesmiddel aangegeven. Basiseenheid
1131	Code list qualifier	AN..8		C	D	Soort codelijst: THE002 - <i>Geneesmiddel databank, basis eenheid</i>
3055	Code list responsible agency, coded	AN..3		C	D	Voor bovengenoemde codelijst verantwoordelijke organisatie: Z1 - <i>NL, Z-Index B.V.</i>
6410	Measurement unit	AN..35		C	O	Eenheid van het geneesmiddel in vrije tekst.

Voorbeeld:
zijn in totaal 30 stuks afgeleverd)

QTY+AED:2500+222:THE002:ZI'

QTY+143:4'
geitereerd)

QTY+46:30+245:THE002:ZI' (er

(er is in totaal 2,5 liter afgeleverd)

(recept mag nog 4 maal worden

FTX		C	2	FREE TEXT		
Grp 2	M	999	S02 RFF LOC ADR Grp 3 Grp 4 Grp 5 Grp 8			
Grp 5	M	99	S05 LIN CLI RFF CIN QTY FTX DTM Grp6 Grp7			
<i>Functie: In dit segment kan naast een aanvullende tekst het chronisch gebruik worden aangegeven.</i>						
4451	TEXT SUBJECT QUALIFIER	AN..3	M	R	Soort vrije tekst: CHR - chronisch gebruik AAN - vrije tekst	
4453	TEXT FUNCTION, CODED	AN..3	C	N	Niet gebruiken	
C107	TEXT REFERENCE		C	N	Alle elementen niet gebruiken.	
4441	Free text identification	AN..17	M	N		
1131	Code list qualifier	AN..8	C	N		
3055	Code list responsible agency, coded	AN..3	C	N		
C108	TEXT LITERAL		C	O		
4440	Free text	AN..70	M	R	J - indien chronisch of Vrije tekst_1, indien "AAN"	
4440	Free text	AN..70	C	O	Vrije tekst_2, indien "AAN"	
4440	Free text	AN..70	C	O	Vrije tekst_3, indien "AAN"	
4440	Free text	AN..70	C	O	Vrije tekst_4, indien "AAN"	
4440	Free text	AN..70	C	O	Vrije tekst_5, indien "AAN"	
3453	LANGUAGE, CODED	AN..3	C	N	Niet gebruiken	

Voorbeeld: FTX+CHR+++J'

DTM	C	3	DATE/TIME/PERIOD			
Grp 2	M	999	S02 RFF LOC ADR Grp 3 Grp 4 Grp 5 Grp 8			
Grp 5	M	99	S05 LIN CLI RFF CIN QTY FTX DTM Grp6 Grp7			
<p><i>Functie: In dit segment kan de startdatum, de berekende einddatum of de stopdatum van de receptregel worden opgegeven.</i></p> <p><i>Gebruik: Door in veld 2005 de code 206 te specificeren kan aangegeven worden dat het hier gaat om gestopte medicatie. Deze receptregel wordt dan dus niet afgeleverd.</i></p>						
C507	DATE/TIME/PERIOD		M	R		
2005	Date/time/period qualifier	AN..3	M	R	Code soort datum/tijd: 7 - effective date startdatum inname geneesmiddel 36 - expiry date berekende einddatum inname geneesmiddel 206 - end date stopdatum inname geneesmiddel	
2380	Date/time/period	AN..35	C	R	STARTDATUM INNAME of BEREKENDE EINDDATUM INNAME of STOPDATUM INNAME	
2379	Date/time/period format qualifier	AN..3	C	R	Formaat datum/tijd: 102 - CCYYMMDD	

Voorbeeld: DTM+206:20030810:102'

Een gestopt medicament wordt dus als volgt aangegeven:

```
S05+1'
LIN+1+STP+64664::PRF:LOC'
CLI+MED+20672:GPK:ZI:DIAZEPAM TABLET 10MG'
DTM+206:20030123:102'
```

Waarbij, indien mogelijk, het veld 7140 van het LIN segment refereert aan de lokale code van een eerder verzonden aanvraag (in dat geval zou het segment CLI achterwege kunnen blijven).

S06 M 1 TRIGGER SEGMENT SG6						
Grp 2	M	999	S02 RFF LOC ADR Grp 3 Grp 4 Grp 5 Grp 8			
Grp 5	M	99	S05 LIN CLI RFF CIN QTY FTX DTM Grp6 Grp7			
Grp 6	C	99	S06 CLI QTY SPE FTX			
<i>Start-segment van groep 6.</i>						
C286	SEQUENCE INFORMATION			C	R	
1050	Sequence number	AN..6	M	R	Het volgnummer van de groep, begint met "1".	
1159	Sequence number source, coded	AN..3	C	N	Niet gebruiken	
1131	Code list qualifier	AN..8	C	N	Niet gebruiken	
3055	Code list responsible agency, coded	AN..3	C	N	Niet gebruiken	
C529	PROCESSING INDICATOR			C	N	Alle elementen niet gebruiken.
7365	Processing indicator, coded	AN..3	M	N		
1131	Code list qualifier	AN..8	C	N		
3055	Code list responsible agency, coded	AN..3	C	N		
7187	Process type identification	AN..17	C	N		
C851	SEGMENT GROUP USAGE DETAILS			C	N	Alle elementen niet gebruiken.
9811	Segment group usage, coded	AN..3	C	N		
1131	Code list qualifier	AN..8	C	N		
3055	Code list responsible agency, coded	AN..3	C	N		
9810	Segment group usage	AN..70	C	N		

CLI	C	9	CLINICAL INTERVENTION				
Grp 2	M	999	S02 RFF LOC ADR	Grp 3	Grp 4	Grp 5	Grp 8
Grp 5	M	99	S05 LIN CLI RFF CIN QTY FTX DTM	Grp6	Grp7		
Grp 6	C	99	S06 CLI QTY SPE FTX				
<i>Functie: In dit segment wordt een magistraal component gespecificeerd.</i>							
9919	CLINICAL INTERVENTION QUALIFIER		AN..3	M	R	AARD ARTIKEL: SUB - <i>magistrale componenten</i>	
C827	CLINICAL INTERVENTION DETAILS			C	R		
9923	Clinical intervention identification		AN..17	C	R	SUBSTANTIE-CODE	
1131	Code list qualifier		AN..8	C	D	Soort codelijst: KNMP - <i>KNMP-nummer</i> KNMPPROD - <i>productgroep KNMP</i> HPK - <i>Handelsproductcode, G-standaard</i> GPK - <i>Generieke productcode, G-standaard</i> PRK - <i>Prescriptiecode, G-standaard</i>	
3055	Code list responsible agency, coded		AN..3	C	D	Voor bovengenoemde codelijst verantwoordelijke organisatie: ZI - <i>NL, Z-Index B.V.</i>	
9922	Clinical intervention		AN..70	C	O	Magistrale tekst of naam medicament	

Voorbeeld: CLI+SUB+20672:GPK:ZI:DIAZEPAM TABLET 10MG'

QTY	C	1	QUANTITY			
Grp 2	M	999	S02 RFF LOC ADR Grp 3 Grp 4 Grp 5 Grp 8			
Grp 5	M	99	S05 LIN CLI RFF CIN QTY FTX DTM Grp6 Grp7			
Grp 6	C	99	S06 CLI QTY SPE FTX			
<p><i>Functie: In dit segment worden de gegevens met betrekking tot het geneesmiddel opgenomen zoals het aantal eenheden van werkzame stof in het geneesmiddel en de eenheid waarin sterkte van het geneesmiddel wordt uitgedrukt.</i></p>						
C186	QUANTITY DETAILS			M	R	
6063	Quantity qualifier	AN..3		M	R	Soort hoeveelheid: 46 - <i>pieces delivered</i> totaal aantal geleverde eenheden AED - <i>total number</i> totaal aantal afgeleverde eenheden, maal 1000
6060	Quantity	N..15		M	R	Aantal eenheden van werkzame stof in het geneesmiddel.
C848	MEASUREMENT UNIT DETAILS			C	R	
6411	Measure unit identification	AN..8		C	R	Hierin wordt de eenheid van het voorgeschreven geneesmiddel aangegeven. Basiseenheid
1131	Code list qualifier	AN..8		C	D	Soort codelijst: THE002 - <i>Geneesmiddel databank, basis eenheid</i>
3055	Code list responsible agency, coded	AN..3		C	D	Voor bovengenoemde codelijst verantwoordelijke organisatie: Z1 - <i>NL, Z-Index B.V.</i>
6410	Measurement unit	AN..35		C	O	De eenheid, waarin de sterkte van het geneesmiddel wordt uitgedrukt, in vrije tekst.

Voorbeeld: QTY+46:30+245:THE002:ZI'

SPE	C	1	SPECIMEN DESCRIPTION									
Grp 2	M	999	S02	RFF	LOC	ADR	Grp 3	Grp 4	Grp 5	Grp 8		
Grp 5	M	99	S05	LIN	CLI	RFF	CIN	QTY	FTX	DTM	Grp6	Grp7
Grp 6	C	99	S06	CLI	QTY	SPE	FTX					
<i>In dit segment wordt de farmaceutisch vorm van het geneesmiddel aangegeven.</i>												
C831	SPECIMEN TYPE DETAILS			C	R							
7859	Specimen type, coded	AN..3		C	R	FARMACEUTISCHE VORM						GENEESMIDDEL
1131	Code list qualifier	AN..8		C	D	Soort codelijst:						
						GFV - <i>Geneesmiddel databank, farmaceutische vorm</i>						
						WCC - <i>WCC-codelijst, farmaceutische vorm</i>						
3055	Code list responsible agency, coded	AN..3		C	D	Voor bovengenoemde codelijst						
						verantwoordelijke organisatie:						
						CSI - <i>NL, CSIZ (Coördinatiepunt Standaardisatie Inf.voorziening Zorgsector)</i>						
						ZI - <i>NL, Z-Index B.V.</i>						
7858	Specimen type	AN..35		C	O	Farmaceutische vorm in vrije tekst						
7861	SPECIMEN COLLECTION INDICATOR, CODED	AN..3		C	N	Niet gebruiken						

FTX	C	1	FREE TEXT			
Grp 2	M	999	S02 RFF LOC ADR Grp 3 Grp 4 Grp 5 Grp 8			
Grp 5	M	99	S05 LIN CLI RFF CIN QTY FTX DTM Grp6 Grp7			
Grp 6	C	99	S06 CLI QTY SPE FTX			
<i>Functie: Bij het ontbreken van een CLI segment kan hier het magistrale component in tekst worden omschreven.</i>						
4451	TEXT SUBJECT QUALIFIER	AN..3	M	R	Soort onderwerp vrije tekst: MAG - Nadere specificatie voor magistrale receptuur	
4453	TEXT FUNCTION, CODED	AN..3	C	N	Niet gebruiken	
C107	TEXT REFERENCE		C	N	Alle elementen niet gebruiken.	
4441	Free text identification	AN..17	M	N		
1131	Code list qualifier	AN..8	C	N		
3055	Code list responsible agency, coded	AN..3	C	N		
C108	TEXT LITERAL		C	O	Magistrale receptuur in vrije tekst	
4440	Free text	AN..70	M	R	Vrije tekst_1	
4440	Free text	AN..70	C	O	Vrije tekst_2	
4440	Free text	AN..70	C	O	Vrije tekst_3	
4440	Free text	AN..70	C	O	Vrije tekst_4	
4440	Free text	AN..70	C	O	Vrije tekst_5	
3453	LANGUAGE, CODED	AN..3	C	N	Niet gebruiken	

S07 M 1 TRIGGER SEGMENT SG7					
Grp 2 M 999		S02 RFF LOC ADR Grp 3 Grp 4 Grp 5 Grp 8			
Grp 5 M 99		S05 LIN CLI RFF CIN QTY FTX DTM Grp6 Grp7			
Grp 7 M 3		S07 DSG FTX			
<i>Start-segment van groep 7.</i>					
C286	SEQUENCE INFORMATION		C	R	
1050	Sequence number	AN..6	M	R	Het volgnummer van de groep, begint met "1".
1159	Sequence number source, coded	AN..3	C	N	Niet gebruiken
1131	Code list qualifier	AN..8	C	N	Niet gebruiken
3055	Code list responsible agency, coded	AN..3	C	N	Niet gebruiken
C529	PROCESSING INDICATOR		C	N	Alle elementen niet gebruiken.
7365	Processing indicator, coded	AN..3	M	N	
1131	Code list qualifier	AN..8	C	N	
3055	Code list responsible agency, coded	AN..3	C	N	
7187	Process type identification	AN..17	C	N	
C851	SEGMENT GROUP USAGE DETAILS		C	N	Alle elementen niet gebruiken.
9811	Segment group usage, coded	AN..3	C	N	
1131	Code list qualifier	AN..8	C	N	
3055	Code list responsible agency, coded	AN..3	C	N	
9810	Segment group usage	AN..70	C	N	

DSG		C	13	DOSE ADMINISTRATION		
Grp 2	M	999	S02 RFF LOC ADR Grp 3 Grp 4 Grp 5 Grp 8			
Grp 5	M	99	S05 LIN CLI RFF CIN QTY FTX DTM Grp6 Grp7			
Grp 7	M	3	S07 DSG FTX			
<p><i>De dosering van het voorgeschreven geneesmiddel wordt in dit segment weergegeven conform de afspraak tussen KNMP en de LHV/NHG. Voor inhoudelijke toelichting wordt verwezen naar WCIA-tabellenklapper tabel 25 (nieuwe versie september 2000, zoals geïntegreerd met de G-standaard).</i></p>						
7876	DOSAGE QUALIFIER		AN..3	M	R	<p>Code voorschrift conform WCIA tabel 25 in de G-standaard (september 2000): XXXXXttttYYYYYaaaabbbb, waarbij de bbbb-component maximaal 9 maal mag voorkomen.</p> <p>A - doseereenheid / farmaceutische vorm</p> <p>B - aanvullende informatie</p> <p>T - tijdseenheid</p> <p>X - frequentie (aantal keer per tijdseenheid)</p> <p>Y - aantal doseereenheden per keer</p>
C838	DOSAGE DETAILS			C	R	
7879	Dosage identification		AN..8	C	R	<p>De waarde van ieder onderdeel van codevoorschrift: XXXXX (frequentie, maximaal 5 posities)</p> <p>tttt (tijdseenheid, 4 posities numeriek)</p> <p>YYYYY (aantal doseereenheden per keer, maximaal 5 posities)</p> <p>aaaa (doseereenheid / farmaceutische vorm, 4 posities numeriek)</p> <p>bbbb (aanvullende informatie, 4 posities numeriek)</p>
1131	Code list qualifier		AN..8	C	D	<p>Soort codelijst:</p> <p>WCIA25G - WCIA-codelijst tabel 25 in de G-standaard</p>

3055	Code list responsible agency, coded	AN..3	C	D	<p style="text-align: center;"><i>voor code voorschrift</i></p> Voor bovengenoemde codelijst verantwoordelijke organisatie: NHG - <i>Nederlands Huisartsen Genootschap</i>
7878	Dosage	AN..70	C	O	Nadere toelichting van dosering in vrije tekst.

FTX	C	1	FREE TEXT			
Grp 2	M	999	S02 RFF LOC ADR Grp 3 Grp 4 Grp 5 Grp 8			
Grp 5	M	99	S05 LIN CLI RFF CIN QTY FTX DTM Grp6 Grp7			
Grp 7	M	3	S07 DSG FTX			
<p><i>Functie: In dit segment wordt het niet te coderen deel van de doseringscode (volgens WCIA25 alles wat na de ';' van de doseringscode staat) gespecificeerd.</i></p>						
4451	TEXT SUBJECT QUALIFIER	AN..3	M	R	Soort onderwerp vrije tekst: DOS - <i>Dosage and administration specification of drug</i> Niet te coderen elementen na ';' uit WCIA25 codering	
4453	TEXT FUNCTION, CODED	AN..3	C	N	Niet gebruiken	
C107	TEXT REFERENCE		C	N	Alle elementen niet gebruiken.	
4441	Free text identification	AN..17	M	N		
1131	Code list qualifier	AN..8	C	N		
3055	Code list responsible agency, coded	AN..3	C	N		
C108	TEXT LITERAL		C	O		
4440	Free text	AN..70	M	R	Het niet gecodeerde deel van de doseringscode	
4440	Free text	AN..70	C	O	Vrije tekst_2	
4440	Free text	AN..70	C	O	Vrije tekst_3	
4440	Free text	AN..70	C	O	Vrije tekst_4	
4440	Free text	AN..70	C	O	Vrije tekst_5	
3453	LANGUAGE, CODED	AN..3	C	N	Niet gebruiken	

Voorbeeld: FTX+DOS+++indien nodig'

S08 M 1 TRIGGER SEGMENT SG8						
Grp 2	M	999	S02 RFF LOC ADR Grp 3 Grp 4 Grp 5 Grp 8			
Grp 8	C	1	S08 AUT DTM			
<i>Start-segment van groep 8.</i>						
C286	SEQUENCE INFORMATION			C	R	
1050	Sequence number	AN..6	M	R	Het volgnummer van de groep, begint met "1".	
1159	Sequence number source, coded	AN..3	C	N	Niet gebruiken	
1131	Code list qualifier	AN..8	C	N	Niet gebruiken	
3055	Code list responsible agency, coded	AN..3	C	N	Niet gebruiken	
C529	PROCESSING INDICATOR			C	N	Alle elementen niet gebruiken
7365	Processing indicator, coded	AN..3	M	N		
1131	Code list qualifier	AN..8	C	N		
3055	Code list responsible agency, coded	AN..3	C	N		
7187	Process type identification	AN..17	C	N		
C851	SEGMENT GROUP USAGE DETAILS			C	N	Alle elementen niet gebruiken
9811	Segment group usage, coded	AN..3	C	N		
1131	Code list qualifier	AN..8	C	N		
3055	Code list responsible agency, coded	AN..3	C	N		
9810	Segment group usage	AN..70	C	N		

AUT	M	1	AUTHENTICATION RESULT				
Grp 2	M	999	S02 RFF LOC ADR	Grp 3	Grp 4	Grp 5	Grp 8
Grp 8	C	1	S08 AUT DTM				
<i>Het resultaat van de authenticatie-procedure wordt in dit segment opgenomen (indien van toepassing).</i>							
9280	VALIDATION RESULT		AN..35	M	R	AUTHENTICATIE: Het resultaat van de authenticatie-procedure.	
9282	VALIDATION KEY IDENTIFICATION		AN..35	C	N	Niet gebruiken	

DTM		C	1	DATE/TIME/PERIOD			
Grp 2	M	999	S02 RFF LOC ADR Grp 3 Grp 4 Grp 5 Grp 8				
Grp 8	C	1	S08 AUT DTM				
<p><i>Dit segment wordt gebruikt voor het aangeven van datum/tijd van authenticatie (indien van toepassing).</i></p>							
C507	DATE/TIME/PERIOD			M	R		
2005	Date/time/period qualifier	AN..3	M	R	Code soort datum/tijd: 187 - <i>Authentication date/time of document</i>		
2380	Date/time/period	AN..3 5	C	R	AUTHENTICATIE DATUM/TIJD		
2379	Date/time/period format qualifier	AN..3	C	R	Formaat datum/tijd: 203 - <i>CCYYMMDDHHMM</i>		

UNT M 1 MESSAGE TRAILER					
<i>Trailerinformatie van het bericht.</i>					
0074	NUMBER OF SEGMENTS	N..6	M	R	Het totaal aantal gebruikte segmenten in dit bericht (incl. UNH en UNT).
0062	MESSAGE REFERENCE NUMBER	AN..14	M	R	Berichtidentificatienummer van de verzender, identiek aan element 0062 in UNH.



Nictiz

Postbus 19121
2500 CC Den Haag
Oude Middenweg 55
2491 AC Den Haag

T 070 - 317 34 50
servicedesk@infoEPD.nl
www.nictiz.nl